

**İSTANBUL BİLGİ ÜNİVERSİTESİ
LİSANSÜSTÜ PROGRAMLAR ENSTİTÜSÜ
HUKUK YÜKSEK LİSANS PROGRAMI**

**BİR ADALETE ERİŞİM MESELESİ OLARAK ADLİYE MİMARİSİ:
ÇAĞLAYAN ADLİYESİ ÖRNEĞİ**

**OĞUZ ONGUN
116614037**

Dr. Öğr. Üyesi Seda KALEM BERK

**İSTANBUL
2019**

Bir Adalete Eriřim Meselesi Olarak Adliye Mimarisi: aęlayan Adliyesi rneęi
Courtthouse Architecture as a Problem of Access to Justice: The Case of aęlayan
Courtthouse

Oęuz Ongun
116614037

Tez Danıřmanı : **Dr. ęr. yesi Seda Kalem Berk**
(İstanbul Bilgi niversitesi)

Jüri yeleri : **Prof. Dr. Yaman Akdeniz**
(İstanbul Bilgi niversitesi)

Dr. ęr. yesi Ezgi Tuncer
(Kadir Has niversitesi)

Tezin Onaylandığı Tarih : 30.12.2019
Toplam Sayfa Sayısı : 119

Anahtar Kelimeler (Türke)

- 1)Adil yargılanma hakkı
- 2) Adalete erişim
- 3) Adliye mimarisi
- 4) Fiziksel koşullar
- 5) Eriřilebilirlik

Anahtar Kelimeler (İngilizce)

- 1) Right to a fair trial
- 2) Access to justice
- 3) Courthouse architecture
- 4) Physical conditions
- 5) Accessibility

ÖNSÖZ

Lisans eğitimim boyunca hukukun farklı disiplinler ile beslendiği çalışma alanları her zaman ilgimi çekmişti. Şanslıydım ki hukuk eğitiminin farklı disiplinler ile birleştirilmesine çokça imkan tanınan İstanbul Bilgi Üniversitesi'nde idim.

Dört yıllık lisans eğitimi içerisinde temel ve klasik hukuk eğitim metotlarından farklı bir eğitim modeli takip edilen bu çatı altında ufkumun genişlediğini söyleyebilirim. Özellikle Hukuk Klinikleri projesi kapsamında cezaevlerinde mahkumlara ve infaz memurlarına temel hukuk eğitimi verme tecrübesi, kağıtlar ve kitaplar içerisinde yer alan hukuki bilgilere, hayat içerisinde hem de gayet zorlu bir mekanda dokunabilme fırsatı verdi.

İstanbul Bilgi Üniversitesi çatısı altında sunulan bu bakış açısı, yüksek lisans eğitimimin sonunda ortaya koyacağım çalışmamda geniş bir hareket alanı bulabileceğim fikrini bende uyandırdı. Lisans ve yüksek lisans eğitimi sürecinde fakültenin hukuk disiplini ile edebiyat ve sinema disiplinlerini bir pota içinde erittiği dersler bu konudaki şevkimi ve iştahımı daha da kabartmıştı.

Eğitim hayatım boyunca belki de bölümden arkadaşlarımla ya da meslektaşlarımla geçirdiğim vakitten daha fazlasını mimarlık fakültesi öğrencileri ile geçirmemin zihnimde başka bir pencere açmaya imkan sağladığını düşünüyorum. Yıllar boyunca tabiri caizse mimarlık fakültesi öğrencileri ile düşe kalka sanıyorum ki kente, yapılara ve mekanlara farklı bir göz ile bakma perspektifi edindim. Bu perspektifi yüksek lisans tez çalışmamda insan hakları kavramları üzerinden incelemek ve değerlendirmek istedim.

Şanslı olduğum bir diğer önemli nokta, İstanbul Bilgi Üniversitesi çatısı altında bana bu çalışmayı yapma imkanı veren ve nasıl yapacağımı gösteren değerli tez danışmanım Dr. Seda Kalem Berk'in varlığıdır. Adliyelerde bireylerin yaşadığı deneyimler üzerine daha önce yapmış olduğu birçok çalışma ve analiz hem bana ışık tutmuş hem de değerli yönlendirmeleri ile bu çalışmada yolumu bulabilmeyi sağlamıştır. Sanırım sayın Dr. Seda Kalem Berk olmasaydı bu çalışma insan hakları hukuku yüksek lisans tezinden ziyade bir mimari analiz yazısı olurdu.

Öte yandan ayrı bir parantezi de ufkumda ilk pencereleri açan, Hukuk Klinikleri projesinde bana görev veren sayın Dr. İdil Elveriş'e açmam gerekir. Hem farklı disiplinleri bir araya getirme konusunda beni düşünmeye sevk eden hem de Dr. Seda Kalem Berk ile gerçekleştirdikleri adliye deneyimleri analizleriyle yoluma ışık tutan değerli insanlardan biridir.

İnsanlar, adalet denilen soyut kavramın fiziki tezahürünü günlük hayat içerisinde en çok adli yapılar içerisinde hissedebiliyorlar. Biliyoruz ki aslında neyi duyarsak, görürsek, hissedersen onu var kabul ediyoruz. Bizler ne kadar adil ve hakkaniyete uygun yasalar tesis etsek de başarılı ve etkin adalet sistemi kursak da adaletin erişilebilirliği bireylerin ona dokunabilip dokunamadığı ile ilgilidir.

Türkiye'de ve günümüzde birçok konuda “ne kadar büyük, o kadar iyi” anlayışı hayatın içerisinde yer edinmiş durumdadır. Tüketilen yemekte, yapılan işlerde, kentteki yapılarda, sporda, sosyal hayatta her şeyin en büyüğüne sahip olmak istiyor, en iyisinin büyüğü olduğunu kabul ediyoruz. Sanıyorum ki bu anlayışla adalet hizmetlerini “saray”larda sunuyoruz.

Yıllar önce Çağlayan Adliyesine ilişkin çeşitli okumalar yaparken, bugün sahibini anımsayamadığım bir cümle bu çalışmanın fitilini benim adıma ateşledi. “Avrupa'nın en büyük adalet sarayı” başlığı ile topluma sunulan İstanbul Çağlayan Adliyesi için okuduğum yazıda yapının büyüklüğünün değerli olmadığı yanlış hatırlamıyorsam şu şekilde ifade edilmişti:

“Küçük adaletini en büyük ‘saray’da sunsan ne olacak ki. Kahvaltıyı büyük tabakta sunmak gibi, zeytini daha çok yalnızlaştırmaktan başka neye yarar bu?”

Bu fikrin ve cümlenin sahibini bulmayı çok denemiş ve literatür taramalarım sırasında derinlemesine araştırma yapmış olsam da ulaşamadım. Bu söz sanırım internet uzayının boşluğunda bir kez söz söylendi ve kayboldu, hatırası da benim zihnimde kaldı. Kafamdaki kıvılcımı ateşleyen cümleye burada yer vermeyi bir borç biliyorum.

Akademi için çok önemli olan eleştirel düşünce ortamını yaratan ve farklı disiplinleri bir araya getirmemize imkan sağlayan Bilgi Üniversitesi’ne ve çok değerli hocalarına teşekkür ederim. Aslında birey, farklı bir pencereden düşünmeye ilişkin ilk yönlendirmeleri eğitim kurumlarından önce ailede alıyor. Zihnimde bu yönde ilk pencereleri açmamı sağlayan ve hiçbir zaman desteğini benden esirgemeyen sevgili çekirdek aileme, hukukun analitik düşünebilme kabiliyetinin yanında hayata ve mekana mimari perspektiften bakabilmemi sağlayan değerli mimar dostlarıma, çalışmalarımnda son derece kıymetli katkıları olan değerli meslektaşlarıma, hayatımızın neşesi Next’e ve evrendeki sair tüm güzelliklere minnetlerimi sunuyorum.

İÇİNDEKİLER

ÖNSÖZ	i
İÇİNDEKİLER	iv
KISALTMALAR	vi
ŞEKİL LİSTESİ	vii
ABSTRACT	ix
ÖZET	x
GİRİŞ.....	1
BİRİNCİ BÖLÜM – TEORİK BOYUTLARIYLA ADALETE	
ERİŞİM	7
1.1. METODOLOJİ	7
1.2. ADALETE ERİŞİM KAVRAMININ ORTAYA ÇIKIŞI VE	
TARİHSEL GELİŞİMİ	9
1.3. ADALETE ERİŞİM LİTERATÜRÜNDE ADLİYELER.....	14
1.4. ADALETE ERİŞİM ÇALIŞMALARININ ADİL YARGILANMA	
HAKKINA KATKISI	17
İKİNCİ BÖLÜM – ADLİYELERİN TARİHSEL	
GELİŞİMİ	22
2.1. DÜNYADA ADLİYELERİN TARİHSEL GELİŞİMİ	22
2.2. TÜRKİYE’DE ADLİYELERİN TARİHSEL GELİŞİMİ	25
2.2.1. Tanzimat Döneminden Cumhuriyet Dönemine Adli	
Yapılar	26
2.2.2. Erken Cumhuriyet Döneminde Adli Yapılar	31
2.2.3. Günümüzde Modern Adli Yapılar	36

ÜÇÜNCÜ BÖLÜM – ADALETE ERİŞİM HAKKI	
ÇERÇEVESİNDE ADLİYELER.....	40
3.1. ADALETE ERİŞİM BAĞLAMINDA ADLİYE MİMARİSİ.....	41
3.1.1. Yapının Konumu	45
3.1.2. Yapının Tasarımı	46
3.1.2.1. Kütle	47
3.1.2.2. Fiziksel Koşullar.....	54
3.1.2.3. Duruşma Salonları	59
3.2. ADLİYE KULLANIMINI ETKİLEYEN İLKELER.....	64
3.2.1. Bilişim Teknolojilerinin Erişilebilirliğe Katkısı	64
3.2.2. Şeffaflık.....	68
3.2.3. Güvenlik	71
3.2.4. Katılımcı Tasarım Süreci.....	77
DÖRDÜNCÜ BÖLÜM – ADALETE ERİŞİM KRİTERLERİ	
BAĞLAMINDA İSTANBUL ÇAĞLAYAN ADLİYESİNİN	
İNCELENMESİ.....	81
4.1. İSTANBUL ÇAĞLAYAN ADLİYESİNİN TEKNİK	
ÖZELLİKLERİ	84
4.2. YAPININ KONUMU	87
4.3. YAPININ TASARIMI: KÜTLE, FİZİKSEL KOŞULLAR,	
DURUŞMA SALONLARI.....	88
4.4. İLKELER: ERİŞİLEBİLİRLİK, ŞEFFAFLIK, GÜVENLİK....	91
SONUÇ	95
KAYNAKÇA	105

KISALTMALAR

ABD	: Amerika Birleşik Devletleri
AİHM	: Avrupa İnsan Hakları Mahkemesi
AİHS	: Avrupa İnsan Hakları Sözleşmesi
AB	: Avrupa Birliği
CEPEJ	: European Commision for the Efficieny of Justice
RIBA	: Royal Institute of British Architects
TC	: Türkiye Cumhuriyeti
TÜİK	: Türkiye İstatistik Kurumu
UYAP	: Ulusal Yargı Ağı Platformu

ŞEKİL LİSTESİ

Şekil 2.1 Türkiye’den Adliye Binası Örnekleri. Kaynak: ERBAY, Muteber; GÜR, Şengül Öymen; Adliye Binaları Tasarımı, Mimarlık Vakfı Yayınları, 2017, sf. 21	33
Şekil 2.2 Ulusal Modern Adliye Binası Örnekleri. Kaynak: ERBAY, Muteber; GÜR, Şengül Öymen; Adliye Binaları Tasarımı, Mimarlık Vakfı Yayınları, 2017, sf. 23.....	38
Şekil 2.3 2000’li Yıllardan Türkiye’den Adliye Binası Örnekleri. Kaynak: ERBAY, Muteber; GÜR, Şengül Öymen; Adliye Binaları Tasarımı, Mimarlık Vakfı Yayınları, 2017, sf. 24....	39
Şekil 3.1 Görsel 1 Boston Panels. Kaynak: http://www.mad.uscourts.gov/boston/pdf/BostonPanels.pdf	50
Görsel 2 Köln Adliyesi. Kaynak: 30 Nisan 2018, Köln Adliyesi Gözlem Notları.	50
Şekil 3.2 Barcelona Adliye Kompleksi Bina Konumlandırma Görseli. Kaynak: https://davidchipperfield.com/project/city_of_justice_barcelona	52
Şekil 3.3 Barcelona Adliyesi. Kaynak: https://davidchipperfield.com/project/city_of_justice_barcelona	53
Şekil 3.4 Görsel 1 Durham Adliyesi. Kaynak: KOPUZ, Ayşe; Adliye Binalarının Toplam Kalite Yönetimine Uygun Olarak Mimari Tasarımı, Uluslararası Sosyal Araştırmalar Dergisi, Cilt 8, Sayı 39, 2015, sf. 394.....	56
Görsel 2 Ohio Franklin Adliyesi. Kaynak: KOPUZ, Ayşe; Adliye Binalarının Toplam Kalite Yönetimine Uygun Olarak Mimari Tasarımı, Uluslararası Sosyal Araştırmalar Dergisi, Cilt 8, Sayı 39, 2015, sf. 394.....	56
Şekil 3.5 Görsel 1 Lindsay Flanigan Adliyesi. Kaynak: KOPUZ, Ayşe; Adliye Binalarının Toplam Kalite Yönetimine Uygun Olarak Mimari Tasarımı, Uluslararası Sosyal Araştırmalar Dergisi, Cilt 8, Sayı 39, 2015, sf. 395.....	57
Görsel 2 Northampton Adliyesi. Kaynak: KOPUZ, Ayşe; Adliye Binalarının Toplam Kalite Yönetimine Uygun Olarak Mimari Tasarımı, Uluslararası Sosyal Araştırmalar Dergisi, Cilt 8, Sayı 39, 2015, sf. 395.....	57

Şekil 3.6 Görsel 1 Avrupa İnsan Hakları Mahkemesi Binası Dış Görünüm. Kaynak: https://www.coe.int/en/	58
Görsel 2 Avrupa İnsan Hakları Mahkemesi Logosu. Kaynak: https://twitter.com/echr_pres	58
Şekil 3.7 Görsel 1 Bordeaux Adliyesi Dış Görünüm. Kaynak: https://www.rsh-p.com/projects/bordeaux-law-courts/	59
Görsel 2 Antwerp Adliyesi Duruşma Salonu Görünüm. Kaynak: https://www.rsh-p.com/projects/bordeaux-law-courts/	59
Şekil 3.8 Duruşma Salonu Konumlandırma Görseli. Kaynak: AYDIN, Dicle; ÖZGEN, Mithat; Mimari Programlama ve Tasarım için Çözümleme: Adalet Sarayları, Online Journal of Art and Design, Sayı 5, 2017, sf. 100.....	62
Şekil 3.9 Kullanıcı Ayırıştırma Görseli. Kaynak: SPAULDING, W. Norman; sf. 338.....	62
Şekil 3.10 Görsel 1 Bordeaux Adliyesi Duruşma Salonu İç Görünüm. Kaynak: https://www.rsh-p.com/projects/bordeaux-law-courts/	71
Görsel 2 Bordeaux Adliyesi Duruşma Salonu Dış Görünüm. Kaynak: https://www.rsh-p.com/projects/bordeaux-law-courts/	71
Şekil 3.11 Çizer Tarık Tolunay'ın paylaşımı. Kaynak: https://twitter.com/tariktolunay/status/1181488332569747456	76
Şekil 3.12 Uluslararası Modern Adliye Binası Örnekleri. Kaynak: ERBAY, Muteber; GÜR, Şengül Öymen; Adliye Binaları Tasarımı, Mimarlık Vakfı Yayınları, 2017, sf. 19.....	80
Şekil 4.1 İstanbul Çağlayan Adliyesi Bina İç Birim Görünümü. Kaynak: http://www.istanbul.adalet.gov.tr/index.php?s=adaletsarayi	85
Şekil 4.2 İstanbul Çağlayan Adliyesi Bina Dış Görünümü. Kaynak: http://www.istanbul.adalet.gov.tr/index.php?s=adaletsarayi	86
Şekil 5.1 Mahkemelerdeki hakim sayısı ve bir hakime düşen dava sayısı, 2009-2018 Kaynak: http://www.adliscil.adalet.gov.tr/Resimler/SayfaDokuman/1792019103654adale t_ist_2018.pdf	96
Şekil 5.2 Mahkemelerin iş durumu, 2009-2018. Kaynak: http://www.adliscil.adalet.gov.tr/Resimler/SayfaDokuman/1792019103654adale t_ist_2018.pdf	98

ABSTRACT

A judicial system needs to be accessible to its beneficiaries in order to be considered as fair. The very physical accessibility of courthouses is a significant issue of access to justice with no less importance than legal procedures in judicial system being easily conducted by individuals. The place where justice is being served such as running investigations and exercising defence rights is the courthouse. Hence, the architectural design of a courthouse affects the access to justice of individuals and improvement of physical infrastructure means a better accessibility to justice for them.

The designs and physical conditions of courthouses not being constructed in a way to facilitate reach of individuals is a matter of access to justice. This thesis analyses the effect of architectural design and physical conditions of courthouses on access to justice for individuals with reference to the access to justice literature and put forth certain issues based on the observations on the buildings reviewed through the light of the assessed criteria. The aim of this thesis is to point out the fact that user friendly design and physical conditions of courthouses are effective dimensions to ensure the access to justice.

This thesis analyses theoretical framework of access to justice concept; then brings a historical perspective on the development of courthouses where justice services are provided. The criteria necessary to offer efficient access to justice are emphasized by analysing architectural design and physical conditions of courthouses. In accordance with assessed criteria, example courthouses abroad are studied and in the light of the findings, Çağlayan Courthouse, one of the most important judicial service buildings in Turkey is analysed.

ÖZET

Bir hukuk sisteminin adil olarak görülebilmesi için yararlanıcıları tarafından sistemin erişilebilir olması gerektiği söylenmektedir. Hukuk sisteminde adli işlemlerin bireyler açısından kolayca gerçekleştirilebilmesi kadar adli işlemlerin gerçekleştirildiği adliyelere fiziki erişimin bireyler açısından mümkün olması da bir adalete erişim meselesidir. Nitekim adli soruşturmaların yapılması ve savunma haklarının kullanılması gibi adalet hizmetlerinin sunulacağı fiziksel alanlar ve mekanlar adliyelerdir. Dolayısıyla adliyelerin mimari tasarımları, bireylerin adalete erişimine etki edecek ve adliyelerin fiziksel koşullarının iyileştirilmesi ile bireyler açısından adalet daha erişilebilir kılınacaktır.

Adliyelerin tasarımlarının ve fiziksel koşullarının, yapıyı kullanacak bireylerin erişimini artıracak şekilde tasarlanmaması bir adalete erişim sorunudur. Bu tez çalışması ile, adliye mimarisinin ve adliyelerin fiziksel koşullarının bireylerin adalete erişimine etkisi, adalete erişim literatüründe incelenmiş ve elde edilen kriterler doğrultusunda örnek yapılar üzerinde yapılan gözlemlere dayanarak tespitlerde bulunulmuştur. Yapı tasarımının ve fiziksel koşullarının kullanıcı odaklı olarak tasarlanmasıyla, bireylerin adalete erişiminin etkin bir şekilde sağlanacağını gösterilmesi hedeflenmiştir.

Bu çalışmada, adalete erişim kavramının teorik çerçevesi incelenmiş, akabinde yargı hizmetlerinin sunulduğu adliyelerin tarihsel gelişim süreci irdelenmiştir. Adliyelerin mimari tasarımları ve fiziksel koşulları incelenerek, bu unsurların bireylerin adalete erişimine etkisi ve adalete erişimin verimli bir şekilde bireylere sunulmasını sağlayan kriterler üzerinde durulmuştur. Adliyelerin tasarım unsurlarını ve fiziksel koşullarını oluşturan kriterler doğrultusunda yurt dışındaki örnek adliyeler incelenmiş ve aynı kriterlerle Türkiye'nin en önemli adli hizmet binalarından biri olan Çağlayan Adliyesi değerlendirilmiştir.

GİRİŞ

Hukuk sistemi, geniş anlamıyla, otorite ile bireyler arasında bir iletişim kurma şeklini düzenlemektedir. Bireylerin üzerinde bir güç olarak yer alan devlet otoritesi ile bireyler arasındaki bağlardan biri adalet sistemidir. Bireyin ve otoritenin hukuk düzleminde bir araya geldiği kamusal mekanlar ise adliyelerdir. Adli yapı içerisinde otoritenin gerçekleştirilmesi gereken belirli görevler ve hizmetler olduğu gibi bireylerin de otoriteye karşı kullanabileceği haklar bulunmaktadır.

Hukuk ve mimari arasındaki ortak payda, hukuk kurallarının günlük hayata etki eden ve hukuk kurallarının uygulandığı mekanlar olan adliyelerin iki çalışma alanının da konusunu oluşturmasıdır. Adliyelerde yaratılan mekanlarda, otorite ile bireyler arasında iletişim kurulmakta ve bireylerin davranışları düzenlenmektedir. Bu bağlamda hukuk sistemindeki ve adalete erişim kavramı çerçevesinde hukuk hizmetlerinin sunulduğu mekânlarda yaşanan değişimler incelenmektedir. Bu mekanların incelenmesi ile hukuk sistemi, adalet kavramı, yargının bağımsızlığı ve devletin otoritesi gibi kavramlara ilişkin sonuç çıkarmak mümkün olacaktır.¹

Feodal dönemden itibaren toprağa ve modern zamanlarda taşınmazlara sahip olmak güç dinamiğinin temel parçalarından biri olmuştur. Dolayısıyla sosyal bilimciler ve hukukçular açısından hukuk, yer ve mekan arasındaki ilişkinin incelenme konusu olduğu bir çalışma alanı ortaya çıkmıştır.² Bir mekanın düz ve hareketsiz bir yüzey olarak değerlendirilmesinden ziyade, mekanın, bireylerin

¹ MULCAHY, Linda; Architects of Justice: The Politics of Courtroom Design, Social and Legal Studies, 2007, sf. 384.

² FOUCAULT, Michel; Hapishanenin Doğuşu, İmge Yayınları, 2015, sf 131.

niteliklerine uygun ve bireylerin karşılıklı ilişkilerinin tanımlanmasına imkan sağlayacak şekilde tasarlanması gerekmektedir. Bu koşullarda bireyler arasındaki ve otorite ile birey arasındaki iktidarın uygulanmasında, mekanın temel bir kavram olduğunu söylenebilmektedir.³

Mekanın tasarlanmasının önemi, yargı hizmetlerinin en etkili şekilde meydana getirildiği mekan olan adliyelerde de karşımıza çıkmaktadır. Örneğin, bakanlık binaları ve meclis kampüsleri gibi adliyeler de gücün ve otoritenin temsil edildiği kamusal binalardır. Bu temsilin sağlanması ile birlikte bireylerin kamusal aktivitelerinin gerçekleştirilebilmesi için söz konusu yapıların erişilebilir olması gerekir. Yapı, pencereleri, kapıları ve hatta konumu ile birlikte otorite açısından bir mesaj içermektedir. İktidar, adliyelerde kendini duvarların, bariyerlerin ve güvenli kapıların arkasında tutmaktadır. Ancak adli politikalara yön veren hükümetlerin uygulamalarının değişmesi ile birlikte kamusal alanların ismine uygun olarak adliyeler de açık ve erişilebilir olarak tasarlanmaya başlamıştır. Modern zamanlarda, mekanın ve yapının tasarımında otoritenin temsiline göz önünde bulundurulduğu kadar, tasarlanan yapının kullanıcı bireyler ile ilişki kurabileceği şekilde tasarlandığı görülmektedir.⁴

Hukuk sisteminin adil olup olmadığından önce bireylerin bu sisteme erişiminin mümkün olması gerekir. Hukuk sisteminin bir parçası olan yasalar ve çeşitli kurallar soyut bir kavram olarak kitaplarda ve kanunlarda yer almaktadır. Ancak hukuk normlarının bireylerin hayatına doğrudan ve fiziksel olarak etki ettiği yargı süreçleri adliyelerde gerçekleştirilmektedir. Hukuk kurallarının uygulandığı yargılamalar sonucunda verilecek mahkeme kararları bireylerin hayatları üzerinde sonuç doğurmaktadır. Bu kararlara istinaden adli iş ve işlemlerin gerçekleştirilmesi adli hizmetlerin sunulduğu adliyelerde mümkün olmaktadır. Soyut bir kavram

³ RABINOW, Paul; *The Foucault Reader*, Pantheon Books, 1984, sf. 210.

⁴ TAIT, David; *Popular Sovereignty and The Justice Process: Towards a Comparative Methodology For Observing Courtroom Rituals*, *Contemporary Justice Review*, 2001, sf. 202.

olarak hayatta yer alan hukukun, bireylere doğrudan ve fiziksel olarak etki ettiği bu yapılara erişim adalete erişimin çalışma alanlarından birini oluşturmaktadır.

Bireyin adalete ve daha özelinde adliyelere ulaşamaması halinde yargılama aşaması bile başlayamayacak, hukuk sisteminin adil bir yargılama imkanı sunmadığı söylenebilecektir. Avrupa'daki ve bazı Asya ülkelerindeki egemen devletlerin toplulukları açısından en genel ve kapsayıcı alana hükmeden hukuki metinlerin başında gelen Avrupa İnsan Hakları Sözleşmesi, kapsayıcı bir hukuki metin ile insan haklarına ilişkin birçok kavramı topluluk yaşamlarında koruma altına almıştır. Sözleşmede korunan haklardan biri olan adil yargılanma hakkının tesis edilebilmesi için bireylerin hukuk sistemine etkin bir şekilde erişimi gerekmektedir. Bu kapsamda sözleşmenin koruma altına aldığı adil yargılanma hakkının tesis edilebilmesi açısından da adalete erişim kavramı üzerinde çalışmak önem arz etmektedir.

Bu yüksek lisans tezi çalışması, adli yapıların tasarlanması ve fiziksel koşullarının düzenlenmesi aşamalarını incelemek ve bu aşamaların adalete erişime etkisinin olumlu ve olumsuz etkilerini değerlendirmek amacıyla gerçekleştirilmiştir. Çalışma ile adliye mimarisinin bir adalete erişim meselesi olarak ele alınıp, yurt dışındaki adliye örneklerinin ve literatürün incelenmesi sonucunda oluşturulan kriterler bağlamında Türkiye'deki adliyelerinin durumunun değerlendirmesini yapmak amaçlanmıştır. Adliyeler açısından “yeni ve büyük” olanın makbul olduğu anlayışının eleştirilmesi, yapıların tasarım süreçlerinin ve fiziksel koşullarının geniş perspektiften değerlendirilmesi, çok katılımlı bir tartışma ile çözüm üretmenin gerekliliğinin vurgulanması hedeflenmiştir. Tasarım süreçlerinin ve bu doğrultuda yapıların fiziksel koşullarının farklı disiplinler ve bakış açıları ile değerlendirilerek, yapılardan alınan faydaların maksimize edilmesi, bu kapsamda bireylerin adalete erişiminin artırılması amaçlanmaktadır.

Çalışmanın en büyük sorunlarından ve sınırlılıklarından biri, Türkiye akademisinde adliye mimarisini bir adalete erişim meselesi olarak ele alan

çalışmaların yok denecek kadar az sayıda yapılmış olmasıdır. Daha önce adli hizmetleri sunan hakim ve savcılar kendi kullanımları açısından adliyeler üzerine görüşlerini çeşitli dergilerde yayımlanan makaleler ile dile getirseler de bu çalışmaların adliyeleri bireylerin adalete erişimi perspektifinden incelendiğinden bahsetmek mümkün değildir. Adliye mimarisi üzerine mimarların ve şehir planlamacıların mimarlık perspektifinden yaptığı çalışmalar bulunmaktadır.⁵ Ancak bugüne kadar eleştirel mimarlık bakış açısıyla hukuk akademisi bir araya gelerek adliye mimarisini bir adalate erişim meselesi olarak ele almamıştır. Bu çalışma ile literatürde, adliye mimarisini bir adalete erişim meselesi olarak ele alarak, mimarlık ve hukuk disiplinlerini insan hakları perspektifinden bir araya getirmek hedeflenmiştir. Bu yüksek lisans çalışması, adli yapıların fiziksel koşullarının iyileştirilmesinin bireylerin adalete erişimine etkilerini incelemektedir. Çalışmada atıf yapılan kaynaklardan elde edilen kriterler doğrultusunda, adli yapıların fiziki koşullarını ve tasarım süreçlerini bireylerin adalete erişimi perspektifinden düşünmek çalışmanın hedeflerinden biridir.

Çalışma içerisinde ilk bölümde, adli yapıların mimari tasarımlarının ve fiziksel koşullarının incelenmesiyle, bireylerin adalete erişimine ilişkin bir çalışma yapıldığı ve bu yöndeki çalışmaların adil bir hukuk sisteminin gelişmesine katkı sağladığı ifade edilmiştir. Bu kapsamda adalete erişim kavramının unsurları açıklanmış, adalete erişim kavramının tarihsel gelişim süreci aktarılmış, adalete erişim çalışmalarında adliyelerin önemi vurgulanmış ve kavramın korunmakta olduğu ulusal ve uluslararası hukuki metinlere referans yapılmıştır.

Tezin ikinci bölümünde, adalete fiziksel olarak erişim sağlanan adliyelerin tarihsel gelişim süreci incelenmiştir. Çalışmanın metodoloji bölümünde de ayrıca açıklanacağı üzere, Türkiye akademisinde adliye mimarisinin adalete erişimi etkileyen unsurlarından biri olduğuna ilişkin çalışmaların yeterli olmaması sebebiyle, özellikle Amerika Birleşik Devletleri, Avustralya ve Kıta Avrupası

⁵ ERBAY, Muteber; GÜR, Şengül Öymen; Adliye Binaları Tasarımı, Mimarlık Vakfı Yayınları, 2017

hukuk sistemlerini inceleyen ve bu bölgelerdeki adli yapıları ele alan kaynaklar üzerinden değerlendirmeler yapılmıştır. Bu sebeple, adli yapıların tarihsel geçmişi hakkında kapsamlı değerlendirmeler, ABD tarihi üzerine yapılan akademik çalışmalardan veriler içermektedir. Bölümün devamında, Türkiye'deki adli yapıların, Osmanlı Devleti'nin Tanzimat Dönemi'nden başlayarak erken cumhuriyet dönemine kadar geçen dönemde hükümet konağı içinde dahili bir birim olarak, cumhuriyet döneminden ise çağdaş tasarımların yapıldığı günümüze kadar olan dönemde modern adliye binaları olarak kullanımlarını gösteren tarihsel gelişim süreci incelenmiştir.

Tezin üçüncü bölümünde ise adalete erişim meselesi adliyelerin tasarımı ve fiziksel koşulları bağlamında incelenmiştir. Bu kapsamda adliyelerin kentteki konumları, yapıların tasarımları, kütleleri ve fiziksel koşulları gibi teknik kriterler üzerinden değerlendirme yapılmıştır. Duruşma salonlarında ve adliye içerisinde bireylerin konumlandırması, erişime etki eden şeffaflık, güvenlik ve erişilebilirlik gibi kavramlar üzerinden inceleme yapılmıştır. İnceleme sonucunda ortaya çıkan kriterlere uygun olan Avrupa'da başarılı olarak nitelendirilebilecek örnek adli yapı tasarımları değerlendirilmiştir.

Çalışmanın dördüncü ve son bölümünde, tezin üçüncü bölümünde değerlendirme konusu yapılan fiziksel kriterlerden faydalanılarak, Türkiye'de diğer adli yapılara kıyasla daha yoğun bir kullanım durumunda olan İstanbul Çağlayan Adliyesinin fiziksel koşulları incelenmiştir. Çalışma boyunca, adalete erişime etki edeceği tespit edilen kriterler üzerinden, adliyeye yapılan gezi ve gözlemlere dayanarak tespit ve değerlendirmeler yapılmıştır.

Sonuç bölümünde, çalışma boyunca elde edilen kriterler doğrultusunda adli yapı tasarımı süreçlerinde bireyler açısından adalete erişimi sağlayacak çözüm önerilerinde bulunulmuştur. Adaletin erişilebilirliğinin fiziksel koşullar açısından etkin olarak sağlandığı ülkelerdeki adli yapılara yapılan ziyaretlere ve bu ziyaretlerdeki gözlemlere atıf yapılarak karşılaştırmalar yapılmıştır. Yargı

hizmetlerinin geliştirilmesine yönelik Türkiye'nin stratejik planlarında da yer verilen, önümüzdeki yıllar içerisinde yapılması planlanan yeni adliye tasarımı süreçlerinde göz önünde bulundurulması faydalı olacak kriterler ve bireyler açısından adalete erişimi sağlayacak unsurlar vurgulanmıştır. Türkiye'deki hakim siyasi ideolojik yapının yaklaşık son 20 yıl içerisindeki politikalarında ve strateji belgelerinde de yer verilen adalete erişim meseleleri ve adli yapıların fiziksel koşullarının artırılması doğrultusunda gerçekleştirilecek reformlara dikkat çekilmiştir. Hukuk sisteminin işleyişinin ve etkinliğinin artırılmasına ilişkin yürütülen politikalarda, bireyin adalete erişimi temel kavramlardan biridir. İşleyen bir hukuk sistemi tesis etmek için hukuk kurallarının niteliği kadar bireyler açısından fiziksel olarak erişilebilir adalet hizmetleri ve adalet mekanları tasarlamak gerekmektedir.

BİRİNCİ BÖLÜM

TEORİK BOYUTLARIYLA ADALETE ERİŞİM

1.1. METODOLOJİ

Bu yüksek lisans tezi çalışmasında, adliye mimarisi bir adalete erişim meselesi olarak ele alınıp, yurt dışındaki adliye örneklerinin ve adalete erişim literatürünün incelenmesi sonucunda oluşturulan kriterler bağlamında Türkiye’deki adliyelerinin durumu değerlendirilmektedir. Adliyelerin mimari açıdan değerlendirilen koşulları, yapının tasarım unsurları ve yapının kenteki konumu gibi fiziksel özellikleri üzerinden, erişilebilirlik, şeffaflık ve güvenlik ilkeleri çerçevesinde adaletin bireyler açısından erişilebilirliği irdelenmektedir.

Adalete erişim çalışma alanı, birçok bilim alanına ilişkin disiplinleri içerisinde bulundurmaktadır. Adalete erişimin adliye mimarisi perspektifinden incelenmesi de hukuk ile mimarlık disiplinlerinin bir araya gelmesi ile mümkün olabilmektedir. Bu çalışmada, adalete erişimin kavramsal çerçevesi incelendikten sonra adalete erişimin bireyler açısından fiziksel olarak gerçekleştiği adliye mimarisi ve adliye yönetimi incelenecektir.

Çalışma içerisinde kütle, mekan, ışıklandırma gibi mimarlık disiplinine ilişkin kavramlardan faydalanılarak, adliyelerin fiziksel koşullarının bireylerin erişimine etkisi incelenmiştir. Bu kapsamda hukuk ve mimarlık disiplinlerinin bir araya getirilerek, mimarlık çalışma alanına ilişkin kavramların, adalet hizmetlerinin sunulduğu adliyeler üzerinde incelendiği, bireylerin bu yapılara fiziksel erişiminin sağlanması bağlamında sonuçların araştırıldığı bir çalışmadır. Adli yapıların değerlendirilmesi ile yapılardaki fiziksel koşulların, bireylerin adalete erişiminde verimliliğinin artırılmasına ilişkin unsurlar analiz edilmektedir.

Çalışmanın gerçekleştirilmesi sırasında, Türkiye, Amerika Birleşik Devletleri ve Avrupa Birliği ülkelerinin mevzuatlarının incelenmesinden, adalete erişim meselesine ilişkin literatürün taranmasından, Türkiye Cumhuriyeti Adalet Bakanlığı, Birleşmiş Milletler ve Avrupa Konseyi gibi ulusal ve uluslararası kurum ve kuruluşların insan haklarına ilişkin çalışma, proje ve raporlarından faydalanılmıştır. Aynı zamanda adalete erişim meselesine ilişkin, ulusal ve uluslararası mevzuatın uygulanmasından ortaya çıkan yargı kararları incelenmiştir. Ayrıca inceleme konusu adliye mimarisinin bir adalete erişim meselesi olduğuna ilişkin tez, makale, kitap ve dergi gibi yayınlardan faydalanılmıştır. Adalete erişim ve adliye mimarisi konularının güncel içeriklere sahip olması sebebiyle sosyal medya da dahil olmak üzere basılı ve görsel medya organlarının içerikleri, ülkelerin kalkınma raporları ve projeleri gibi kaynaklardan da yararlanılmıştır.

Bu çalışma ile birlikte ortaya çıkan kriterler doğrultusunda, Fransa, İspanya ve ABD’de yer alan adli yapı örnekleri incelenmiştir. Bu yöntemle adalet kavramını fiziken daha erişilebilir kılan yapıları inşa etmenin mümkün olup olmadığına ilişkin sorulara cevap bulmak amaçlanmıştır. Bu sebeple yurt dışında farklı ülkelerin hukuk sistemlerinde uygulamaları karşılaştırabilmek adına Barcelona, Budapeşte, Saraybosna, Köln, Belgrad şehirlerinin adliyeleri gezilerek, geziler sırasında elde edilen gözlem notları doğrultusunda fiziksel koşullara ilişkin değerlendirmeler yapılmıştır. Adliye ziyaretleri sırasında yapılan gözlemler ve görüşmeler kapsamında not alınarak gözlem tecrübelerinden faydalanılmıştır. Gözlem yapılan adliyeler ve çalışma içerisinde karşılaştırma sırasında incelenen adliyelerin seçiminde Richard Rogers ve David Chipperfield gibi RIBA⁶ (Royal Institute of British Architects) tarafından Altın Madalya ile ödüllendirilmiş mimarların adliye tasarımları tercih edilmiştir. Bu kapsamda Barcelona Adliyesi, Avrupa İnsan Hakları Mahkemesi Binası, Bordeaux Adliyesi, Antwerp Adliyesi gibi yapıların mimari özellikleri değerlendirilmiştir. Budapeşte, Saraybosna ve Köln gibi

⁶ <https://www.architecture.com/awards-and-competitions-landing-page/awards/royal-gold-medal/royal-gold-medal-2019> (Erişim Tarihi: 29.12.2019)

şehirlerde ise modern mimari tasarım sürecinden geçmeyen, uzun yıllardır kullanılan yapıların özelliklerinin incelenmesi tercih edilmiştir.

Bu kapsamda farklı hukuk sistemlerindeki yapıların incelenmesi ile karşılaştırmalı hukuk metodu, adli yapıların tarihsel gelişiminin incelenmesi ile tarihsel hukuk metodu ve adli yapı ziyaretlerinden elde edilen betimleme ve gözlemlere dayalı veriler ile deneysel metod kullanılarak yapay deneyleme ile inceleme konusunun varlığı, yokluğu ve değişiklikleri ile benzerleri arasındaki nedensellik ilişkisi incelenmiştir.⁷ Konuya ilişkin yapılan literatür taramasında yararlanılan çalışmalara dipnot atıfları ile yer verilmiştir. Çalışma içerisinde yer verilen ifadeler çalışma sahibine ait olup, yararlanılan kaynaklardan doğrudan alıntı yolu tercih edilmemiştir.

Çalışma konusunun güncelliği sebebiyle sosyal medya da dahil olmak üzere medya organlarının kayıtlarında yapılan incelemelerden tespit edilen, adli yapıların kullanıcıları tarafından ifade edilen yorum ve değerlendirmelere doğrudan alıntı yapılarak yer verilmiştir. Bu kapsamda adli yapıların fiziksel koşullarına, Türkiye’de 2010’lu yıllardan itibaren yapılan önemli yargılamalara ve bu yargılamaların gerçekleştirildiği yapılara ilişkin haberler, sosyal medya platformu Twitter ve basın mensuplarının internet haber siteleri kaynaklarından takip edilmiştir.

1.2. ADALETE ERİŞİM KAVRAMININ ORTAYA ÇIKIŞI VE TARİHSEL GELİŞİMİ

Bireylerin haklarını kullanabildikleri ve haklarına ilişkin uyuşmazlıkların hukuk sistemi içerisinde çözümleyebildikleri bir sistemin olması işler bir adalet

⁷ DU PLESSIS, Willemien; A Self Help Guide Research Methodology And Dissertation Writing, North-West University, 2007, sf. 28.

sisteminin varlığını göstermektedir. Adalet sistemine bireylerin adil ve eşit bir şekilde erişebilmesi gerekmektedir. Bu erişimi sağlamak adına, bireylerin, mahkemelere, avukatlara, kanun yollarına, kanunlara, yasal mercilere ve hukuki bilgilere ulaşabileceği düzenlemeler yapılmaktadır. Erişimin geliştirilmesine ilişkin gelişmeler adalete erişimin sağlanmasına yönelik çalışmalardır.⁸

Adalete erişim akımı, bireylerin haklarını etkin bir şekilde kullanabilmesi adına yapılan çalışmaları ortaya çıkarmıştır. Hakların kullanılmasındaki en büyük engel, bireylerin haklarını kullanırken ekonomik olarak güçsüz olmaları ve güçlü kuruluşlara karşı haklarına erişmekte sorunlar yaşamalarıdır. Zaman içerisinde uyuşmazlıkların çeşitlenmesi sebebiyle mahkemelere duyulan güven azalmış, 1960 ve 1970’li yıllardan itibaren sosyal devlet anlayışı kapsamında, bireylerin haklarını etkin bir şekilde kullanabilmesi için çalışmalar yapılmıştır. Bu dönemde tüketici, işçi gibi grupların hakları gelişmiştir. Ancak bu kişilerin haklara sahip olsa da bu hakları kullanamadığı bir dönem ortaya çıkmıştır.⁹

Adalete erişim kavramının tarihsel süreç içerisinde ortaya çıkma sebeplerinden biri, yargının işleyişine ilişkin aksaklıkların yargı hizmetlerinden faydalanan bireyler nezdinde hayal kırıklıkları yaratmasıdır. Bireyler tarafından yöneltilen hukuki taleplerin artması ve bu taleplerin yönetilememesi, adalete erişimin nasıl olması gerektiği üzerine yapılan çalışmaları başlatmıştır. Adalete erişimi tesis etmek isteyen bir otorite, hakları eşit ve etkin bir şekilde bireylerin kullanımına sunabilmelidir. Dolayısıyla sistemi soyut bir şekilde oluşturmak yeterli olmayacak, sistemin bireyler açısından etkin kullanılabilmesi için tüm bireylerin eşit olarak haklarından faydalanabileceği bir sistem tesis etmek gerekecektir.¹⁰

⁸ CAPPALLETI, Mauro; GARTH, Bryant; TROCKET, Nicolò; Access to Justice, Variations and Continuity of a World-Wide Movement, The Rabel Journal of Comparative and International Private Law, 1982, sf 666.

⁹ MACDONALD, Roderick A.; Access to Justice and Law Reform, 1990, Vol. 10, sf 315.

¹⁰ BERK, Seda Kalem; Türkiye’de Adalete Erişim: Göstergeler ve Öneriler, 2011, TESEV Yayınları, sf. 16.

Adalet erişim kavramının 1960'lı yıllarda bir hareket olarak ortaya çıkması sonucunda bu kavram devletlerin sosyal bir politikası olarak gündemlerinde bulunmuştur. Aynı zamanda devletlerin politikalarının haricinde, toplum içerisinde bireylerin kitlesel bir hareketi sonucunda siyasi bir mücadele alanı olarak da karşımıza çıkmıştır.¹¹ Bu sebeple çalışma alanına ve dönemine göre farklı yorumlanan adalet erişim kavramları ile karşılaşmıştır.

Adalet erişimi geliştirmek adına yapılan çalışmaların temelinde sosyal devlet anlayışı ve ilkesi yatmaktadır. Adalet hizmetlerini sunan güç olan devletler ile bu hizmetlerden faydalanacak bireyler arasında açık bir güç farkı bulunmaktadır. Sosyal politikalar güden bir devlet bu farkın kapanması adına bireyleri destekleyen uygulamalar tesis etmektedir. Dolayısıyla adalet erişimin, sosyal devlet uygulamaları ile doğrudan ilgisi bulunmaktadır. Sosyal devlet, kuracağı hukuk sistemi, uygulayacağı yasalar ve sunacağı adalet mekanizmaları ile kiracı, tüketici, işçi gibi güçsüz pozisyonda yer alan bireylerinin adalet katılımını sağlayacaktır. Katılımı sağlarken bireyler bilinçlendirilmekte, hukuki bilgi sahibi kişilere erişim kolaylaştırılmakta ve uzlaşmazlıkların çözümü için prosedürler kolaylaştırılmaktadır.¹²

Adalet erişim akımına ilişkin ortaya çıkan hukuki reformlardan biri Lord Woolf tarafından 1996 yılında hazırlanan adalet erişim raporudur. Bu çalışma sonucunda hukukçuların ve bireylerin ihtiyaçlarını karşılayacak, erişilebilir ve masrafları makul ölçüde olan bir uyuşmazlık çözüm sistemine ihtiyaç duyulduğu ifade edilmiştir. Mevcut sistemin masraflı ve yavaş olduğu, usul kurallarının karmaşık ve belirsiz olduğu ifade edilmiştir. Aynı zamanda ekonomik güçsüzlüğün giderilmesi adına adli yardım uygulamalarının geliştirilmesine dikkat çekmiştir.

¹¹ SANDEFUR, Rebecca L.; Access to Civil Justice and Race, Class, and Gender Inequality, Annual Review of Sociology, 2008, sf. 340-341.

¹² CAPPALLETTI, Mauro; GARTH, Bryant; Foreword: Access to Justice as a Focus of Research, 1981, sf 18.

Rapor sonucunda gerçekleştirilen reformalar sonucunda, ilk kez adalete erişim kavramı bir politik söylem olmaktan çıkıp hukuki metin haline gelmiştir.¹³

Her ne kadar adalete erişim kavramının ortak bir tanımı yapılamıyor olsa da bu kavramın temelindeki hedef, bireylerin haklarını kullanabilmeleri için adalet mekanizmalarının herkes için eşit şekilde erişilebilir olmasını sağlamaktır.¹⁴ Bireyler açısından erişim önündeki en büyük engeller, bireylerin ekonomik ve sosyal açıdan güçsüz konumda olması ve hak taleplerinin ileri sürüldüğü otoritenin bireye göre güçlü bir yapıya sahip olmasıdır. Hak sahibi ile hak talebinin yöneltildiği otorite arasındaki güç farkının giderilmesine ilişkin çalışmalar adalete erişim kavramının doğmasına sebep olmuştur.

Adalete erişimin toplumun her kesimine eşit olarak sunulması, demokratik hukuk devletlerinde toplumların temel gayelerinden biridir. Zamanla adalete erişim kavramı çeşitli şekillere evrilip farklı konulardan beslense de temel olarak, adalet hizmetlerinin erişilebilirliğinin sağlanması ve etkinliğinin artırılması alanlarında çalışmaktadır.¹⁵ Erişilebilirliğin ve etkinliğin artırılması adına Batı Avrupa, Avustralya ve Kanada’da yapılan ilk reformlardan biri hakların kullanılmamasına çözüm olarak avukatlara erişimin artırılmasının faydalı olacağı düşünülmüştür.¹⁶ Amerika Birleşik Devletleri’nde ise bu duruma çözüm için ücretlerini devletin karşıladığı kamu avukatları anlayışı geliştirilmiş ve adalete erişimin geliştirilmesi hedeflenmiştir.

Modern hukuk sistemlerinde ve demokratik toplumlarda her bireyin hukuk kuralları karşısında eşit olduğuna dayanılarak eşitlik ilkesine önemli bir yer verilmektedir. Ancak adalete erişim çalışmalarında adalet mekanizmaları içerisinde

¹³ WOOLF, Harry; Access to Justice: Final Report to the Lord Chancellor on the Civil Justice System in England and Wales, 1996, s. 2

¹⁴ KASTENMEIER, Robert W.; REMINGTON, Micheal J; Court Reform and Access to Justice: A Legislative Perspective, Harvard Journal on Legislation, 1979, sf. 307.

¹⁵ Yargı Reformu Stratejisi, T.C. Adalet Bakanlığı, 2019, sf. 66.

¹⁶ CAPPALLETTI, Mauro; GARTH, Bryant; Foreward: Access to Justice as a Focus of Research, 1981, sf 11.

yer alan iş ve işlemler açısından inceleme yapıldığında, bireyler açısından en çok ihlal edilen ilkenin eşitlik ilkesi olduğu görülmektedir. Hukuk kurallarının ve adalet mekanizmalarının adil olarak uygulanmaması ve bireylerin eşit bir şekilde erişimine sunulmaması ihlalleri ortaya çıkarmaktadır. Toplum içerisinde her bireyin adalete erişim konusunda eşit imkanlara sahip olmaması henüz yargılama süreçlerinin başında bir eşitsizlik ortaya çıkarmaktadır.¹⁷

Adalete erişim aynı zamanda demokratik bir toplum için de gereklilik arz etmektedir. Bireyler, devletin ya da diğer bireylerin kendilerine karşı yönelen hukuka aykırı eylemlerine karşı kendilerini işler bir hukuk düzeni ile korurlar ve bu düzlem içerisinde haklarını ararlar. Söz konusu hak arama mekanizmalarının işler durumda olması için adaletin bireyler açısından erişilebilir olması gerekmektedir. Hukuk sisteminin işlemlerini sağlayan fonksiyonlara erişim sağlanamazsa demokratik bir toplumun gerekliliklerinden önemli bir unsurun eksikliğinden bahsetmek mümkün olacaktır.¹⁸ Bu doğrultuda adaletin mekanizmalarına erişim kadar bu mekanizmaların kullanıma sunulduğu adliyelere bireyler açısından sunulan fiziksel erişim imkanları da bir adalet erişim meselesi olacaktır.

Geçen zaman içerisinde adalete erişim kavramı üzerine çalışmalar arttıkça adalete erişim anlayışı da çeşitli boyutlar kazanmaktadır. Bu boyutlardan biri, bireylerin hizmetlere erişebilmesi ve hizmetlerin etkin bir şekilde sunulabilmesidir. Devletler çeşitli zaman periyotları içerisinde belirledikleri yargı reformlarına ilişkin stratejilerinde ve politikalarında yer alan unsurların ortak paydalarından biri hizmet kalitesinin artırılmasıdır. Adalet hizmetlerinin kalitesinin artmasının doğal bir sonucu olarak da bireylerin yargısal memnuniyeti de artacaktır.¹⁹ Adalete erişimi kolaylaştırmak ve yargısal memnuniyeti artırmak adına alınacak aksiyonlardan biri

¹⁷ RHODE, Deborah L.; Access to Justice: An Agenda for Legal Education and Research, *Journal of Legal Education*, 2013, sf. 532.

¹⁸ GREY, Jr. J. Robert, Access to the Courts Equal Justice for All, *Journal The United States of America*, 2004, sf. 9.

¹⁹ Yargı Reformu Stratejisi, T.C. Adalet Bakanlığı, 2019, sf. 35.

de fiziksel erişimi sağlamak olacaktır. Bu kapsamda adliye mimarisinin ve fiziksel koşullarının da bir adalete erişim meselesi olduğunu ifade etmek gerekir.

Adalete erişim çalışmaları, bireylerin mahkemelere erişimini sağlamak ve yasal düzeni güvenceye almak hedefleriyle sınırlı değildir. Adalete erişimi sağlamak adına, bireylerin, insan hakları standartlarına uygun olarak taleplerini, resmi adalet kurumları aracılığıyla iletip bir çözüm bulmalarını sağlamak gerekmektedir. Bireylerin hukuk sisteminden korktuğu, yabancı olarak gördüğü ve erişemediği bir adalet sisteminin erişilebilir olarak değerlendirilmesi mümkün değildir.²⁰ Hukukun teknik bir uzmanlık gerektiren alan olması sebebiyle avukatlara erişimin finansal olarak mümkün olmadığı ya da bireysel hukuki bilginin yeterli olmadığı toplumlarda, adliye binalarına fiziksel erişimin kolaylıkla sağlanması ve bina içerisinde sunulan hizmetlerin erişilebilir olması, adli yardım ve danışmanlık desteklerinin verilebiliyor olması daha da önemli hale gelmektedir. Adalete erişim kavramı üzerinden adliye mimarisinin ve fiziksel koşulların incelenmesi ile bireyler arasındaki eşitsizliğin giderilmesi, adliyelere fiziksel erişim koşullarının iyileştirilmesi yoluyla adalete erişim alanında gelişim göstermek mümkündür.

1.3. ADALETE ERİŞİM LİTERATÜRÜNDE ADLİYELER

Adalete erişim kavramına ilişkin devletlerin çalışmaları, bireyler tarafından gerçekleştirilen iş ve işlemlerin kolaylaştırılmasına yani adli prosedürlerin basitleştirilmesine yönelik olmuştur. Bu noktada adalete erişim kavramının, büyük ölçüde avukatlara ve mahkemelere erişim ile sınırlandırıldığı görülmektedir. Yasal işlemlerin kolaylaştırılması, yasal işlemlerin ücretlerinin düşürülmesi, avukatlara

²⁰ Access to Justice, United Nations Development Programme, 2004, s.3

ve mahkemelere daha kolay erişebilmek adalete erişimi artıracak verimli çözüm yollarıdır.²¹ Adalete erişim bu süreçlerin kolaylaştırılmasının yanında süreçlerin gerçekleştirildiği mekanlara fiziksel erişimin geliştirilmesi ile de sağlanabilmektedir.

Türkiye’de ve dünya genelinde, yargı sisteminin işleyişi için önemli kavramlardan biri de adalete erişimin kolaylaştırılmasıdır. Bu kavramın bir unsuru da adli yapıları kullanan bireylerin iş ve işlemlerinin kolaylaştırılması ve adliyelerde geçirdikleri zamanlarda ve yaptıkları işlerde örselleyici uygulamaların önüne geçilmesidir.²² Bu anlamda erişimi sağlamak adına fiziksel erişimi kuvvetlendirecek ilk reformlar Fransa’da ve Amerika Birleşik Devletleri’nde yapılmıştır. Yasal süreçlerin bireyler açısından kolay erişimini sağlamak adına yerel ve lokal adalet merkezleri ile bireyler arasındaki uyuşmazlıkların mahkemelere sirayet etmeden çözümü için uzlaştırıcılık kurumu tesis edilmiştir.²³ Adalete erişimi sağlamak adına adalet mekanizmalarının bireylerin kullanımına sunulduğu yapıların kullanıcı odaklı inşa edilmesi ile adalete erişimi artırmak mümkün olacaktır.

Adalete erişim çalışma alanının toplumdan beslenen bir kavram olması nedeniyle, adalete erişim çalışmalarında kamu hizmetlerinin bireylerin ihtiyaçları ve talepleri göz önünde bulundurularak sunulmaktadır. Adalete erişim politikaları bireylerin ihtiyaçları doğrultusundan şekillenmek ve bu sayede kavramın sadece teorik düzlemde kalmasına engel olunmaktadır. Kavramın teorik çerçeveden çıkarak bireyin deneyimleri üzerinden incelenebilmesi açısından adliyeler önem bir gözlem alanı olmaktadır. Adliye yapısının iç ve dış mekanlarının birlikte kurduğu ilişkinin kullanıcı odaklı olarak düşünülmediği, dolayısıyla fiziksel kopukluklar ve

²¹ FARROW, Trevor C.W.; What is Access to Justice?, Osgoode Hall Law Journal 51.3, 2014, sf. 970.

²² Yargı Reformu Stratejisi, T.C. Adalet Bakanlığı, 2019, sf. 10.

²³ CAPPELLETTI, Mauro; Alternative Dispute Resolution Processes within the Framework of the World-Wide Access-to-Justice Movement, The Modern Law Review, 1993, sf. 288.

bağlantı aksaklıkların yaşandığı mekânsal kurguda adalete erişim mümkün olmayacak ve katılımcı bir adalet hizmeti sağlanamamış olacaktır.

Birey ile yapı arasındaki kopukluğun düzeyini en iyi şekilde bireylerin adliye deneyimlerinden tespit edebilmek mümkün olacaktır. Yapılan araştırmalar,²⁴ örnek vermek gerekirse Türkiye’de birey ile hukuk sistemi arasında bağlantı aksaklığı yaşandığını göstermektedir. Bu bağlantıyı güçlendirmek adına güdülecek politiklardan biri de adli yapıların daha erişilebilir tasarlanması olacaktır. Adli yapılarda sunulan hizmetlerin eşit bir erişim imkanı vermesi ve yapıların daha kaliteli tasarlanması birey ile hukuk sistemi arasındaki kopukluğun giderilmesine kuşkusuz büyük bir katkısı olacaktır.

Adalet erişimi mümkün kılan bir sistem tesis etmeden önce, sistemin kullanıcısı olan bireylerin sistemi nasıl algıladığına ve sistem içerisinde neleri deneyimlediğine bakmak gerekmektedir. Sistemin yaratılmasını sağlayan kaynakların, bireylerin ihtiyaçlarına cevap verecek ölçüde kullanılması gerekir. Bu noktada yapılan tartışmaların, adaleti kullanacak olan bireylerin perspektifinden yapılması faydalı olacaktır. Adalet erişim sayısal olarak hesap edilebilir ve ölçülebilir bir kavram değildir. Ancak sistemin kullanıcısı bireylerin görüşleri ve deneyimleri kapsamında çıkarımlar yapılabilir. Mahkemelerde sunulan adli hizmetlerin kalitesi ve sunulan hizmetlerin bireylerin hukuk ihtiyacını karşılama seviyesi, adalete erişimi mümkün kılan bir sistemin varlığına ilişkin veriler ortaya koymaktadır.²⁵

Adalet erişim kavramına katkı sağlayacak reformlar gerçekleştirilmeden önce, birey ve hukuk sistemi arasındaki ilişkinin irdelenmesi, bireyin sistem içerisindeki deneyimlerinden ve görüşlerinden faydalanmak gerekmektedir. Adliye mimarisinin ve fiziksel koşullarının incelenmesi sırasında da bireylerin adliye

²⁴ KALEM, Seda; ELVERİŞ, İdil; JAHIC Galma; Adalet Barometresi Vatandaşların Mahkemeler Hakkındaki Görüşleri ve Değerlendirmeleri, Adalet Gözet, 2008, sf. 27.

²⁵ BERK, Seda Kalem; Türkiye’de Adalet Erişim: Göstergeler ve Öneriler, 2011, TESEV yayınları, sf. 22.

ziyaretlerinde yaptıkları işlemler, bireyin maruz kaldığı uygulamalar yol gösterici olacaktır. Bireyin tozlu ve loş bir yapıda bulunması, yapı içerisinde dilediği gibi hareket edememesi, rahatça bekleyip dinlenebileceği bir alanın bile olmaması bireyin adliye deneyiminin olumsuz gerçekleşmesine neden olmaktadır. Oysa ki adli yapıların bireylerin adalet hizmeti alacağı kurumlar olması sebebiyle hukukçuların kullanımına göre değil daha kapsayıcı şekilde tüm bireylerin kullanımına uygun olarak tasarlanması gerekir. Türkiye’de bireylerin adliye deneyimlerine ilişkin çalışmalar, hizmetten yararlanan bireylerin deneyimlerini olumsuz olarak değerlendirdiğini göstermektedir.²⁶ Bu sebeple adalete erişim kavramının adliye mimarisi incelenerek bireylerin yaşayacağı deneyimler çerçevesinde yorumlanması gerekli olmaktadır.

1.4. ADALETE ERİŞİM ÇALIŞMALARININ ADİL YARGILANMA HAKKINA KATKISI

Adalete erişim dar anlamıyla, otorite tarafından kurulan hukuk sistemine bireylerin erişim eşitliğinin sağlanması ve bu sistem içerisinde yer alan süreçlerde bireylerin yasal temsilci ile temsil edilebilme hakkı olarak tanımlanmıştır. Daha geniş bir tanımlamada ise bireysel ve toplumsal hakların etkin bir şekilde yerine getirilmesinin sağlanması olarak belirtilmiştir.²⁷ Avrupa İnsan Hakları Sözleşmesi’nde ve ülkelerin anayasalarında adalete erişim kavramına ve adil yargılanma hakkına ilişkin çeşitli düzenlemeler yapılmıştır.

Adalete erişim kavramının, sosyal devlet politikaları ve kitlesel siyasi hareketler sonucunda toplumsal bir hareket olarak ortaya çıkması ile adil

²⁶ KALEM, Seda; Adalet Gözet Yargı Sistemi Üzerine Bir İnceleme, İstanbul Bilgi Üniversitesi Yayınları, 2009, sf. 13.

²⁷ CAPPALLETI, Mauro; GARTH, Bryanth; The Newest Wave in the Worldwide Movement to Make Rights Effective, 1978, sf. 183.

yargılanma sürecinin tesis edilmesine katkı sağlanmaktadır. Adalet erişim kavramı, adil yargılanma hakkının düzenlendiği yasal belgelerde açıkça dile getirilmese de bireylerin adalet erişimini güçlendiren ve geliştiren bir kavram olması sebebiyle adil yargılanma hakkını destekleyen bir çalışma alanı olarak karşımıza çıkmaktadır. Adalet erişim kavramının adil yargılanma hakkına katkısını Avrupa İnsan Hakları Sözleşmesi'nin ve T.C. Anayasasının adil yargılanmaya ilişkin düzenlemelerini inceleyerek tespit etmek mümkündür.

Adil yargılanma hakkı, Avrupa İnsan Hakları Sözleşmesi (AİHS)'nin 6. maddesiyle²⁸ düzenlenmiş bir insan hakları hukuku çalışma alanıdır. Adil yargılanma hakkı adı altında düzenlenen haklar topluluğu içerisinde tarafsız yargıda yargılanma, makul sürede yargılanma, hakkaniyete uygun yargılanma, aleni yargılama, masumiyet karinesi, şüpheli hakları yer almaktadır. Bu haklar topluluğunun içerisinde yer alan ve korunan haklardan biri de bireylerin

²⁸ "Madde 6

Adil yargılanma hakkı

1. Herkes davasının, medeni hak ve yükümlülükleriyle ilgili uyuşmazlıklar ya da cezai alanda kendisine yöneltilen suçlamaların esası konusunda karar verecek olan, yasayla kurulmuş, bağımsız ve tarafsız bir mahkeme tarafından, kamuya açık olarak ve makul bir süre içinde görülmesini isteme hakkına sahiptir. Karar aleni olarak verilir. Ancak, demokratik bir toplum içinde ahlak, kamu düzeni veya ulusal güvenlik yararına, küçüklerin çıkarları veya bir davaya taraf olanların özel hayatlarının gizliliği gerektirdiğinde veyahut aleniyetin adil yargulamaya zarar verebileceği kimi özel durumlarda ve mahkemece bunun kaçınılmaz olarak değerlendirildiği ölçüde, duruşma salonu tüm dava süresince veya kısmen basına ve dinleyicilere kapatılabilir.

2. Bir suç ile itham edilen herkes, suçluluğu yasal olarak sabit oluncaya kadar masum sayılır.

3. Bir suç ile itham edilen herkes aşağıdaki asgari haklara sahiptir:

a) Kendisine karşı yöneltilen suçlamanın niteliği ve sebebinden en kısa sürede, anladığı bir dilde ve ayrıntılı olarak haberdar edilmek;

b) Savunmasını hazırlamak için gerekli zaman ve kolaylıklara sahip olmak;

c) Kendisini bizzat savunmak veya seçeceği bir müdafinin yardımından yararlanmak; eğer avukat tutmak için gerekli maddi olanaklardan yoksun ise ve adaletin yerine gelmesi için gerekli görüldüğünde, resen atanacak bir avukatın yardımından ücretsiz olarak yararlanabilmek;

d) İddia tanıklarını sorguya çekmek veya çektirmek, savunma tanıklarının da iddia tanıklarıyla aynı koşullar altında davet edilmelerinin ve dinlenmelerinin sağlanmasını istemek;

e) Mahkemede kullanılan dili anlamadığı veya konuşamadığı takdirde bir tercümanın yardımından ücretsiz olarak yararlanmak.

mahkemeye erişim hakkıdır.²⁹ Hukuk kurallarının uygulanacağı ve uyuşmazlıkların çözümleneceği, bu kapsamda adli hizmetlerin sunulacağı yer olan mahkemelere erişim hakkı, uluslararası ve devletler açısından bağlayıcı hukuki belgeler ile koruma altına alınmıştır. Mahkemeye erişim hakkı, çok daha geniş bir kavram olan adalete erişim hakkının bir parçasını oluşturmakta olup, bu kavram aynı zamanda demokratik toplum ve hukuk devleti için en önemli yapı taşlarından biri olarak karşımıza çıkmaktadır.³⁰

Sözleşme hükmünde açık bir şekilde, adalete erişim kavramı ya da daha dar kapsamda mahkemeye erişim hakkı dile getirilmemiş olsa da AİHM emsal kararlarında³¹ bu düzenlemenin, bireylerin hak ve yükümlülüklerine ilişkin iddialarını ve taleplerini mahkeme mercilerine götürebilmesi hususunu koruduğu ifade edilmiştir. Mahkemeye erişim hakkının etkili olması, bireyin, haklarına yapılan müdahaleye karşı hareket edebilmesi yönünden açıkça hüküm altına alınmış ve fiilen uygulanmaya müsait bir imkâna sahip olmasına bağlıdır.³² AİHS’de bu durum 13. madde ile koruma altına alınmıştır. Sözleşme’ye göre, tanınmış olan hak ve özgürlükleri ihlal edilen herkes, ulusal bir makama etkili bir başvuru yapabilme hakkına sahiptir. Bireylerin mahkemeye ulaşarak haklarını ileri sürebilmeleri açısından hukuk sistemine ve adalete erişebilmeleri, bu hakları ileri sürecekleri fiziksel yapı olan adliyelere ulaşabilmeleri gerekmektedir.

Avrupa İnsan Hakları Sözleşmesi’nin ve buna bağlı olarak Avrupa İnsan Hakları Mahkemesi kararlarının Türkiye Hukuku açısından bağlayıcılığı bulunmaktadır. T.C. Anayasası’nın 90. maddesinin son fıkrasının yaptığı gönderme ile uluslararası sözleşmelerin iç hukuktaki yasalarla çelişmesi halinde, sözleşme

²⁹ ÇELİK, Dr. Abdullah; Adil Yargılanma Hakkı Rehberi, Anayasa Mahkemesi Yayınları, 2014, sf. 31.

³⁰ GÜNAY, Meryem; Avrupa İnsan Hakları Mahkemesi Kararları Işığında Adil Yargılanma Hakkı, Adalet Dergisi, 2014, Sayı 48, sf. 234.

³¹ HARBY, Catharina, MOLE, Nuala; Avrupa İnsan Hakları Sözleşmesi'nin 6. Maddesinin Uygulanmasına İlişkin Kılavuz İnsan Hakları El Kitapları No. 3, Avrupa Konseyi Yayınları, 2001, sf. 12.

³² Beneficio Cappella Paolini / San Marino, Başvuru No: 40786/98, 13/7/2004, Par. 28

hükümlerinin dikkate alınacağı hüküm altına alınmıştır.³³ Buradan yapılacak bir çıkarım ile AİHS 6. maddesinin zorunlu kıldığı hususların, iç hukukta da dikkate alınması gerektiğini söylemek mümkündür. Öte yandan ayrıca, T.C. Anayasasının, “Hak Arama Hürriyeti” başlıklı 36. maddesinde, “*Herkes, meşru vasıta ve yollardan faydalanmak suretiyle yargı mercileri önünde davacı ve davalı olarak iddia ve savunma ile adil yargılanma hakkına sahiptir.*” hükmü düzenlenmiştir. Avrupa İnsan Hakları Sözleşmesi, Avrupa İnsan Hakları Mahkemesi kararları ve T.C. Anayasasının 90. maddesinden ayrı olarak, adil yargılanma hakkı ve bu kapsamda AİHS’nin 13. maddesinde ifade edilen etkili başvuru hakkı ile mahkemeye erişim hakkını yasal olarak koruma altına almaktadır. Benzer şekilde, T.C. Anayasasının temel hak ve hürriyetlerin korunması başlıklı 40. maddesi, Anayasa ile tanınmış hak ve hürriyetleri ihlal edilen herkesin yetkili makama geciktirilmeden başvurma imkanının sağlanmasını isteme hakkına sahip olduğunu belirtmektedir. Adil yargılanma hakkının ve mahkemeye başvuru hakkının devlet tarafından bireylere etkin bir şekilde sunulabilmesi açısından adli hizmetlerin sunulduğu adliyelere fiziki erişimin sağlanması gerekmektedir.

Bu durumda adil yargılanma hakkı kapsamında, uyuşmazlıkların kanuni, tarafsız ve bağımsız bir mahkemede, aleni olarak ve makul bir sürede görülmesi gerekir. Yargılamanın hakkaniyete uygun olarak yapılması ve bu sürecin gerçekleşmesi için yargı sisteminin erişilebilir olması gerekir.³⁴ Adil yargılanma hakkı; süre, mahkeme, aleniyet, tarafsızlık ve kanunilik gibi kavramların bir arada bulunduğu ve tüm yargılama sürecinin kapsandığı bir kavramdır. AİHS 6. maddede ve T.C. Anayasasının 36. maddesinde açık bir şekilde dile getirilmese de AİHM’nin emsal niteliği taşıyan kararları kapsamında değinilen AİHS’nin 13. maddesi ile düzenlenen mahkemeye başvurma hakkı, insan hakları hukukunun temel çalışma

³³ T.C. Anayasası, 90. Madde son fıkra, “*Usulüne göre yürürlüğe konulmuş milletlerarası andlaşmalar kanun hükmündedir. Bunlar hakkında Anayasaya aykırılık iddiası ile Anayasa Mahkemesine başvurulamaz. Usulüne göre yürürlüğe konulmuş temel hak ve özgürlüklere ilişkin milletlerarası andlaşmalarla kanunların aynı konuda farklı hükümler içermesi nedeniyle çıkabilecek uyuşmazlıklarda milletlerarası andlaşma hükümleri esas alınır.*”

³⁴ KILINÇ, Ayşe; Medeni Usul Hukukunda Adli Yardım, Adalet Yayınevi, 2013, s.127.

alanlarından biri haline gelmiştir.³⁵ Adil yargılanma hakkının tesis edilebilmesi, hakların ileri sürülebilmesi, adaletin mekanizmalarından faydalanılabilmesi için bireylerin adalete erişebilmesi ve adliyelere ulaşabilmesi gerekir. Bu kapsamda adliyelerin fiziksel koşullarının ve mimari tasarımlarının, bireylerin adalete erişimine etkisi ve buna bağlı olarak adil bir yargılama ve hukuk sistemine katkısının incelenmesi gerekmektedir. Bireyler açısından adalete fiziki açıdan erişim sağlanan mekanların adliyeler oluşu, bu yapıları adalete erişim meselesi açısından önemli bir noktaya getirmektedir.

³⁵ İNCEOĞLU, Sibel; Adil Yargılanma Hakkı İnsan Hakları Avrupa Sözleşmesi ve Anayasa, Anayasa Mahkemesine Kişisel Başvuru Kapsamında Bir İnceleme, Ankara Avrupa Konseyi Yayınları, 2013, sf. 262.

İKİNCİ BÖLÜM

ADLİYELERİN TARİHSEL GELİŞİMİ

Tarih boyunca resmi binalar, iktidarın yapılaşma şekli, ideolojisi ve fonksiyonel yapısı ile ilişkili olmuştur. Bu nedenle, adliyeri veya adliye öncesi yapıları incelerken dönemin politik ve sosyal yapısından da söz etmek gerekmektedir. Bu doğrultuda, öncelikle dünyada adliyelerin tarihsel gelişimini incelerken, devamında Osmanlı Devleti dönemindeki adliyeler ile bu yapıların evriminin ilk adımına sebep olan Tanzimat Fermanı'nın imzalanması ile resmi olarak başlamış sayılan Tanzimat Dönemine, Cumhuriyet Dönemini incelerken benimsenen demokratik ülkülere ve günümüzü incelerken de hâkim politik iklime de değinilecektir.

2.1. DÜNYADA ADLİYELERİN TARİHSEL GELİŞİMİ

Mimari tarih kitaplarından takip edilebildiği üzere, 17. yüzyıldan itibaren ABD'de ve Kıta Avrupası'nda, yargılamalar ve hukuki işlemler için adliye binalarından önce hükümet binaları ve kamuya açık meydanlar kullanılmıştır. Bu binalarda genellikle girişte geniş bir açık alan ve üst katta toplantı odaları bulunmaktadır. Açık alanlar ticari faaliyetlerde iletişimi sağlamak adına borsa benzeri bir işlem görürken, yukarıdaki toplantı odalarında yasama faaliyetleri ve yargı işlemleri gerçekleştirilmiştir. İdari otoritenin ve yargının ayrı bir yapı içerisinde yer alması ise gereksiz bir masraf olarak görülmüştür. Bu sebeple küçük duruşmaların hakimlerin evlerinde yapıldığı kayıt altına alınmıştır.³⁶

³⁶ SPAULDING, W. Norman; The Enclosure of Justice: Courthouse Architecture, Due Process and the Dead Metaphor of Trial, Yale Journal of Law & Humanities, 2012, sf. 313.

Devletlerin demokrasi ve eşitlik ilkelerini benimsemesi, buna bağlı olarak hukuk devleti ve sosyal devlet politikalarının önem kazanması doğrultusunda, hukuk işlerine verilen değerin ve avukatlık mesleğinin saygınlığının arttığı bir sürece girilmiştir. Bununla birlikte, yargı faaliyetlerinin ticari alanların dışına ayrı bir yapıya geçirilmesi planlanmıştır. Bu kapsamda ilk olarak 18. yüzyılda ve Amerika Birleşik Devletler’de hükümet konağının içinden çıkarılan adliyelerin şehir dışına cezaevlerinin hemen yanına inşa edildiği görülmüştür.³⁷ Ancak bu yapılarda yalnızca duruşma salonlarına yer verilmiştir. Yargı süreçlerine ilişkin işler idari binalarda gerçekleştirilmeye devam etmiştir.

18. yüzyılın sonuna doğru ise yalnızca mahkeme salonundan ibaret olan yapıların yerini, salon ile birlikte idari çalışma odaları, arşiv, jüri odaları, avukat çalışma odaları gibi bölümlerin yer aldığı daha kalıcı malzemelerden yapılar yer almıştır.³⁸ Duruşma salonlarında ise, hakimlerin kürsüsü ilk defa yüksek bir platformda konumlandırılmış ve yargı makamının pozisyonu görünüm açısından da güçlendirilmiştir. Ayrıca, avukatın oturacağı bölümler izleyicilerden ayrılmış ve hakim ile izleyiciler arasında konumlandırılmıştır. Sanık kürsüsü emniyet güçlerine yaklaştırılmış, tanık ve jüri için ayrı bir konumlandırma yapılmıştır. Bu dönemde duruşma salonu içerisinde yargı unsurlarının farklı bir şekilde konumlandırılmasının yapıldığı görülmektedir.³⁹

1789 yılında gerçekleşen Fransız İhtilali ve Kıta Avrupası’nın geneli ile ABD’de ihtilalin getirdiği demokrasi ve eşitlik akımlarının etkisi ile devletlerde anayasal düzene geçiş süreci hızlanmıştır. Bu etkinin devletin kurumlarının faaliyet gösterdiği yapılara etkisi de gözlenmiştir. Dolayısıyla 19. yüzyılın başında, yüksek kaideler üzerinde bulunan ve büyük basamaklar kullanılarak erişilebilen,

³⁷ MCNAMARA, Martha J; *From Tavern to Courthouse: Architecture and Ritual in American Law 1658–1860*, Johns Hopkins University Press, 2004, sf. 635.

³⁸ LOUNSBURY, Carl R.; *The Early Courthouses Of Virginia: An Architectural History*, University of Virginia Press, 2005, Sf. 131.

³⁹ SPAULDING, W. Norman; sf. 319.

girişlerinde sütunlar ve revaklar bulunan adeta Roma Dönemi binalarını andıran adli yapılar ortaya çıkmıştır. Bu şekilde tasarlanan görkemli yapılar ile, hukukun otoritesi ortaya konmak istenmiş, bireyler ile adalet arasında fark gösterilmiş, adalete erişimin sağlandığı ve hukukun idare edildiği mekanın önemli bir konumda olduğu vurgulanmak istenmiştir.⁴⁰ 20. yüzyılın başlarından itibaren inşa edilen ve hatta günümüzde yapılan yeni yapılarda bile görkemli ve sütunlu giriş tasarlama alışkanlığının geçmişten bugüne sirayet ettiği, adaletin icra edilme mekanı olan adliyelere görünüm açısından bir güç tesis etme isteğinin bugün de devam ettiği görülmektedir.

Avrupa’da ve Amerika Birleşik Devletleri’nde adli yapıların inşa edilme süreçlerinde farklı uygulama projelerine yer verilmiştir. Avrupa ülkelerinde, adli yapıların tarihi binalar içerisinde ve bunun doğal sonucu olarak klasik tarz bir tasarım uygulaması içerisinde olduğu görülmektedir. Güçler ayrılığı ilkesine uygun olarak hükümet ve meclis yapılarında ayrı bir birim içerisinde adliyelere yer verilmiştir. Dış cephe işlemlerinde ise Türkiye yapılarına benzer şekilde tarihsel geçmişe vurgu yapılarak Yunan ve Roma motiflerine yer verilmektedir. Bu uygulamalarda bireylerin adli hizmetlerin sunulduğu yapılara aidiyet duygusunu pekiştirme amaçlanmaktadır.⁴¹ Çalışma sürecinde Avrupa kıtası içerisinde Saraybosna, Budapeşte ve Belgrad Adliyeleri’ne yapılan gezilerde elde edilen gözlem notlarına göre gerçekten de bu yapıların dış cephelerinde tarihsel motiflere yer verilerek toplumların geçmişine yapılan referans ile bireylerin hukuk sistemine aidiyet duyabileceği yapılar kullanıldığı görülmüştür.

Tarihi ve eski yapılarda, adliye binalarının büyüklüğü, kudretli bir görünüme sahip olması ve kullanıcıyı heybeti ile etkilemesi önemli bir husus iken, adalete erişim çalışmaları ile birlikte kullanım kolaylığı, şeffaflık ve erişilebilirlik önemli meseleler haline gelmiştir. Erişimi kolaylaştırmak ve şeffaflığı sağlamak

⁴⁰ SPAULDING, W. Norman; sf. 326.

⁴¹ MAAN Bert; Past and Future For Management of Courts, Internationa Journal For Court Administration, 2009, sf. 6.

adına, adli hizmetlerden faydalanmaya gelen bireylerin bu mekanlardaki deneyimlerini, gerginlikten uzak ve konforlu bir ortamda gerçekleştirebileceği şekilde planlanmalar yapılmıştır. Bu açıdan adliyelere geliştirmek adına tasarım süreçlerinde camın ve ışığın fazlasıyla kullanılması gerektiği tartışılmıştır. İnsan haklarının gelişmesi ve birey ile devlet arasındaki ilişkilerin basın sayesinde daha etkili olarak gündeme gelmesi sonucunda, bireylerin kullanım ihtiyaçlarının daha ön planda tutulduğu tasarım süreçleri ortaya çıkmıştır. Yapıların kullanıcıları olan bireylere devletlerin yargı hizmetlerini daha kullanışlı olarak sunulması önemli bir konu olarak gündeme gelmiş, adli yapının devlet otoritesini taşıması gerekliliğine daha arka planda yer verilmiştir.⁴² Özellikle adalete erişim konusunun akademik çalışmalarda ve devlet politikalarında daha fazla tartışılmaya başlaması ile adliyelerin nasıl daha kullanışlı olacağına ilişkin değerlendirme ve çalışmalar yapılmıştır. Bu çalışmalarda adliyelerin kentteki konumu, tasarımı, kütlesi, fiziksel koşulları, duruşma salonlarının kullanımı ve konumları gibi konular inceleme konusu yapılarak adalete erişim kavramı incelenmelidir.

2.2. TÜRKİYE’DE ADLİYELERİN TARİHSEL GELİŞİMİ

Tarih boyunca resmi binalar, iktidarın yapılaşma şekli, ideolojisi ve fonksiyonel yapısı ile ilişkili olmuştur. Bu nedenle, adliyelere veya adliye öncesi yapıları incelerken dönemin politik ve sosyal yapısından da söz etmek gerekmektedir. Bu doğrultuda, öncelikle Osmanlı Devleti dönemindeki adliyelere incelerken bu yapıların evriminin ilk adımına sebep olan Tanzimat Fermanı’nın imzalanması ile resmi olarak başlamış sayılan Tanzimat Dönemine, Cumhuriyet Dönemini incelerken benimsenen demokratik ülkülere ve günümüzü incelerken de hâkim politik iklime de kısaca değinilecektir.

⁴² MAAN Bert; sf. 7.

2.2.1. Tanzimat Döneminden Cumhuriyet Dönemine Adli Yapılar

Osmanlı Devleti'nde Tanzimat Dönemine dek iktidar kendisini yerel ölçeklerde şahıslar üzerinden göstermektedir. Başka bir deyiş ile yargı ile muhatap olacak birey, günümüzdeki gibi kent merkezlerinde belirli yerlere inşa edilmiş bir adliyeye gitmek yerine; mutasarrıf, muhassıl, defterdar ve kadı olarak adlandırılan, dönemin yönetim ve denetimden sorumlu kişilerinin işlerini gördüğü konağa, paşa kapısına, vali konağına, vali sarayına gitmek zorunda kalmaktaydı. Bu kişilerin vereceği tek bir karar ile adli hizmetlerin sunulacağı yapı tamamen başka bir alana kolayca taşınabilmekteydi.⁴³ Dolayısıyla Osmanlı Döneminden Cumhuriyet'in ilan edildiği 1923'e kadar adli hizmetlerin sunulması açısından idarenin kontrolünün dışında ve bağımsız bir yapının varlığından bahsetmek mümkün değildir.

İzah edilen bu şahısların kararlarına bağı olma durumu, II. Mahmut devrinde Bab-ı Meşihat bünyesinde Şeyhülislamlıkta kadılar için yer ayrılıp bir kurum ihdas edilmesi ile ilk defa değişikliğe uğramıştır. II. Mahmut'un vefatından 25 sene sonra 1864 yılında Sultan Abdülaziz tarafından imzalanan Vilayet Nizamnamesi diğer adıyla Teşkil-i Vilayet Nizamnamesi ile Osmanlı Devleti'nde eyaletler vilayete dönüştürülmüş ve yönetim faaliyetlerinde kanuni düzenlemelere gidilmiştir. Bu düzenleme ile taşra yönetimleri bütüncül bir anlayışla ele alınmıştır. Bu düzenlemeler ışığında; vilayet birimi ve valilik idari birimler olarak tanımlanmış ve taşra yönetimine bir meşruiyet kazandırılmıştır.⁴⁴ Bu siyasal gücün ve devlet erkinin dış dünyaya ve günlük hayata yansması ise devlet daireleri ve resmi yapılarla olduğu görülmektedir.

⁴³ ORTAYLI, İlber; Söyleşi: Osmanlı'dan Bugüne Hükümet Konakları, Mimarlık Dergisi, sayı: 203, sf. 10.

⁴⁴ ORTAYLI, İlber; Tanzimat Devrinde Osmanlı Mahalli İdareleri (1840-1880), Türk Tarih Kurumu Yayınları, 2018, sf. 87.

Osmanlı İmparatorluğu'nda Sultan II. Abdülhamit'in tahta çıkmasıyla başlayan Tanzimat Dönemi (1876-1909), siyasal, toplumsal ve ekonomik modernleşme ve yenileşme hareketlerini beraberinde getirmiştir. Bu hareketlerin temelinde Avrupa'dan doğmakta olan modernizme ayak uydurarak merkezi otoriteyi güçlendirme amacı yer almaktadır. Osmanlı Devleti'nde modernleşme denilince bürokrasinin ve bürokrat tabakanının önemi yadsınamaz bir gerçektir. Öyle ki tarihi sürece bakıldığında modernleşme büyük oranda bürokratların eliyle gerçekleştirilmiştir. Bu dönemde, bürokrasinin biçimsel yapısı tamamen değiştirilmiş ve batılılaşma hareketleri gözlemlenmiştir.⁴⁵ Devlet daireleri tamamıyla batılı ülkelerin bürokratik kuruluşlara benzetilmeye, saray ve devlet dairelerindeki büroların iç tanzimi Avrupai tarzda, özellikle de İtalyan mimarisinden etkilenilerek oluşturmaya başlamıştır. Ayrıca, bu doğrultuda taşraya da siyasi erki temsil eden merkeze bağlı resmi yapılar inşa edilmeye başlanılmıştır.

Bu dönemde ortaya çıkan hükümet konakları, Tanzimat dönemi ile birlikte kent merkezlerinde inşa edilmiş resmi binalardır. Bu yapılar, zamanla işlevlerindeki artış ile birlikte tarihsel olarak devlet otoritesinin soyut bir kavram olmaktan çıkarak, bireylerin gözünde bu yapılar ile cisimleşmesine katkı sağlamıştır. Tanzimat ile gelen modernist anlayış ve şahsileşmiş yerel iktidarların getirdiği işleyişten yavaş yavaş çıkılarak, özellikle yürütme ve yargı organlarında gözlemlenebilecek sistematik bir bürokrasi yerleşmeye başlamıştır. Bu bürokrasinin gerektirdiği bir işlevsellik ön planda olmasına rağmen, bu yapılar aynı zamanda sembolik güç merkezi olma özelliklerini yitirmemişlerdir. Aksine güçlendirmişler ve bu dönemden itibaren padişahlar saltanatlarını anıtsal cami, külliye vb. yapılarla değil resmi hizmet binaları ile temsil etme eğilimine girmişlerdir.⁴⁶

⁴⁵ KAYA, Ayben; İdeoloji, Erk ve Sembolizm: Tarihsel Süreçte Türkiye Adliye Yapıları, Gazi Üniversitesi Fen Bilimleri Enstitüsü Mimarlık Anabilim Dalı Yüksek Lisans Tezi, 2016, sf. 28.

⁴⁶ KOCA, Feray; Muğla'da Osmanlıdan Cumhuriyete İdari Merkezin Sembolü: Hükümet Konakları, Mimarlık Dergisi, sayı 389. Bkz: <http://www.mimarlikdergisi.com/index.cfm?sayfa=mimarlik&DergiSayi=403&RecID=3921> (Erişim Tarihi: 10.10.2019)

Hükümet konaklarında siyasal erk kendisini, günlük işlerini halletmeye giden halktan herhangi bir kişinin fiziksel dünyada karşılaştığı padişah tuğrası, devlet arması ya da sancak gibi siyasi sembolik göstergeler ile göstermiştir. Bu semboller toplumsal bilinçaltında sağlam bir yer açmakla kalmamış, soyut bir kavramdan somut bir varlık haline getirmiştir. Böylece halkın da zihninde kamusal alanda her yerde ve her zaman hazır ve mevcut bir devlet imgesi oluşmuştur.

Tanzimat Dönemi ve sonrasında inşa edilen hükümet konakları hakkında dikkat çeken mimari olgulardan biri bu konakların ve etrafındaki yapıların birbirlerini tekrarlamamaları, var oldukları yöre ve kente göre üslup farklılıklarına sahip olmalarıdır.⁴⁷ Bu farklılık coğrafi koşullar gereği malzeme ve teknik farklılıklar olabildiği gibi binanın kompozisyonlarında da gözlemlenebilmektedir. Bu çıkarımdan, yerel yönetimlere verilen inisiyatife bir işaret olarak değerlendirme yapılabilir. Büyük yerleşim birimlerinde inşa edilenler, küçük yerleşimdekilere göre boyut olarak daha görkemlidirler. Ancak bazı durumlarda hükümet konağının inşa edildiği eyalet, sancak veya kaza, merkezden uzaklaştıkça konağın boyutu ve gösterişi de doğru orantıda artmaktadır. Bir anlamda, coğrafi bölgenin merkez tarafından kontrolü gerek coğrafi gerek de sosyal anlamda zorlaştıkça Tanzimat Döneminin üzerine düştüğü merkeziyetçilik vurgulanmakta ve siyasal erkin varlığı daha da vurgulanmak istenmektedir. Nitekim bu kapsamda mimarinin toplumsal bilinçaltındaki etkisinin farkına varılmıştır.

Hükümet Konakları etrafındaki kentsel yapılaşma da bilinçli bir şekilde organize edilmiştir. Hem işlevsel kolaylığı tesis etmek hem de yaratılmaya çalışılan somut siyasal erk görüntüsünün etkili olması adına bütüncül bir şekilde konakların etrafına; kışla, idadi, rüştiye, adliye binası, jandarma dairesi, belediye, postane, hatta hapishane gibi resmi binalar da inşa edilerek hükümet meydanları oluşturulmuştur. Bu meydanların yanlarında çoğunlukla birer belediye parkı ve

⁴⁷ AVCI, Yasemin; Osmanlı Hükümet Konakları - Tanzimat Döneminde Kent Mekanında Devletin Erki ve Temsili, Tarih Vakfı Yurt Yayınları, 2017, sf. 10

sembolik değeri yüksek bir saat kulesi eklenmesiyle, geç dönem Osmanlı kentlerinin kamusal meydanlarının çekirdeği tamamlanmış sayılmaktadır.⁴⁸ Zamanla kentin sosyal yaşamının da bir parçası haline gelen resmi kutlamalar, açılış törenleri, verilen nutuklar, hatta Tanzimat ruhuna uygun kitle gösterileri bu alanlarda gerçekleşmiştir. Başka bir deyişle, Hükümet konakları, Osmanlı kentlerinin organik dokusunu oluşturan Tanzimat öncesi mahallelerin dışında, diğer resmi binalar ile çağın ruhuna ve siyasal anlayışına uygun yeni bir mahallenin ve meydanın oluşmasını sağlamıştır.

Osmanlı Devleti'nde Tanzimat Dönemi'nden itibaren uzun bir süre, hatta yer yer bazı bölgelerde günümüze kadar, adli hizmetler hükümet konaklarının içinde ve genellikle birinci katlarında yer almıştır. Hükümet konakları, günümüz adliyelerinden farklı olarak genel olarak aslında valinin ve kadıların görev yerleri olarak düzenlenmiştir. Yürütme ve yargı faaliyetlerinin yürümesi adına birbirinden ayrı birimlere işlevsellik doğrultusunda ayrılmışlarsa da hizmetler aynı yapı içerisinde birlikte sunulmaktadır. Valilik makamı, ilgili müdürlükler, maliye ve adliye hizmetleri aynı yapı içerisinde ancak bağımsız bölümler altında yerine getirilmiştir.⁴⁹

Günümüze ulaşabilen hükümet konaklarının büyük çoğunluğu II. Abdülhamit döneminde inşa edilenlerden oluşmaktadır. Bu yapıların geneli itibariyle en fazla iki ya da üç kat olarak inşa edildikleri görülmektedir. Projelerde estetik görüntü elde edilmek adına simetriden faydalanılmıştır. Ana giriş, en önde ve en uzun cephe dedir. Bu cephe ise meydana hâkim olacak şekilde tasarlanmıştır. Bu sebeple binaların vurgusu, süslemeleri ve görkemi bu cephede toplanmıştır. Böylece Tanzimat Dönemi'nin modernist bürokrasisi ve onun uzantısı olan konakları; yerleşimin yeni meydanında toplanacak halk ile yüzleşmeye, onu görkemle karşılamaya ve halkın zihninde siyasal erk ile merkezi otoritenin varlığını

⁴⁸ KAYA, Ayben; sf. 32.

⁴⁹ ORTAYLI, İlber; Söyleşi: Osmanlı'dan Bugüne Hükümet Konakları, Mimarlık Dergisi, sayı: 203, sf. 12.

pekiştirmeye hazırlamıştır.⁵⁰ Aynı zamanda, konakların boyutları da yapıldıkları yerleşim yerlerinin büyüklüğüne oranla inşa edilmiştir. Bazı kazalarda yer alan Hükümet Konakları, vilayetlerde yapılanın minyatürüne benzemektedir. Bu duruma en uygun örnek; Beyrut Hükümet Konağı'nın adeta plan oranı olarak küçültülerek inşa edilmiş gibi olan Bolu Hükümet Konağı'dır. Bu benzerlik ince detaylarda da gözlemlenebilmektedir. Örneklendirmek gerekirse her iki binanın da saçak hizasındaki perde duvarlı çıkmaları da çok benzerdir.⁵¹

Binaların yapımında kullanılan malzemeler ise yöresel değişiklikler göstermektedir. Ancak ustalıkta dekoratif öğeler önem arz etmektedir. Örnek olarak Elazığ Hükümet Konağı, kesme taştan yapılmıştır. Yüzyılın sonlarına doğru Avrupa kıtasında hakim olan mimari estetik anlayışına uygun olarak, bu girişlerin sütunlarla tanımlanması ve/veya cephelerin çinilerle kaplanması da yaygın bir durumdur. Kütahya Hükümet Konağı'nın girişi bu uygulamalar açısından verimli bir örnektir.

Osmanlı Dönemi'nde inşa edilen kamu binalarından bahsederken, 1908'de gerçekleşen İkinci Meşrutiyet'in ilanı ile başlayıp, Osmanlı Devleti'nin yok oluşundan sonrasına 1930'ların sonlarına dek etkisini sürdüren Birinci Ulusal Mimarlık Dönemi'ne de kısaca değinmek gerekmektedir. Bu akıma sıklıkla erken Cumhuriyet dönemi yapılarında da rastlanılmaktadır. Osmanlı'nın çöküş dönemi olarak adlandırılan bu dönemde ortaya çıkan akımın temelinde mutlak monarşi ile yönetilen imparatorluk vasfını haiz devletin temellerinin yeni çıkan ulus devletçilik karşısında çatırdamasına çözüm bulmaya çalışan dönem aydınlarının toplumu bir arada tutmak adına ortak din yerine ortak tarih, dil ve kültür mirasını ön plana koyan bir üst kimlik oluşturma çabası yer almaktadır. Osmanlı tebaasını oluşturan etnik kökeni birbirinden farklı vatandaşları ortak bir Türk kimliğiyle tek

⁵⁰ AVCI, Yasemin; Osmanlı Hükümet Konakları - Tanzimat Döneminde Kent Mekanında Devletin Erki ve Temsili, Tarih Vakfı Yurt Yayınları, 2017, sf. 15.

⁵¹ ERBAY, Muteber; Adalet Mekanları, Karadeniz Teknik Üniversitesi Fen Bilimleri Enstitüsü Mimarlık Anabilim Dalı Yüksek Lisans Tezi, 2003, sf.75.

bir çatı altında buluşturma gayesi ile toplumun ortak tarihine gönderme yapan Osmanlı ve Selçuklu motifleri ile bezeli, ibadethaneleri anımsatan yüksek kemerler barındıran girişleri ve kubbeleri ile devlet erkini temsil eden kamu binalarında fiziksel özellikler göze çarpar hale gelmiştir.⁵² Bu uygulamaların bir anlamda kamusal binaları anıtsallaştırdığı da söylenebilmektedir.

2.2.2. Erken Cumhuriyet Döneminde Adli Yapılar

Türkiye’de 1923 yılında cumhuriyetin ilanı ile yönetim şekli değişmiş, batı medeniyeti etkisi altında yeni bir toplum ve değişim dönemine girilmiştir. Hem çağdaş seviyeye yükselme hem de milli değerlere sahip çıkma üzerine politikalar sahiplenilmiştir. Savaş ile yıpranan şehirlerin yeniden yapılanma ile inşası ve bu süre zarfında hükümet konakları, belediye binaları, okullar, hastaneler inşa edilmiştir. Bu sebeple, Anadolu kentlerinin çoğunda, çağdaş mimari anlayışları görülmeye başlanmıştır.⁵³

1939’a kadar süren dönemde, yeni kurulmuş Türkiye Devleti, ulus devlet olarak geçmişin mutlak monarşisi ve merkezîyetçilik anlayışından sıyrılıp siyasallaşma ve demokratikleşme gayesi ile yeni ve çağdaş bir toplumsal yaşam yaratmaya çalışırken bu anlamda atılan mimari en büyük adım kentlerin planlanması şeklinde gerçekleşmiştir. Bu dönemde kentsel planlama ve altyapısal faktörlerin oluşturulması ön planda olduğundan bütçe gereği adliye gibi yapıların inşasına pek sık rastlanılmamaktadır. Yasalar ile belirli büyüklüğü aşan kentlerde planlara uyularak inşa edilen kamusal yapılarda, Osmanlı dönemi kamu binalarının süslü cephelerinden vazgeçilerek sade cephelere yer verilmiş, binalar betonarme

⁵² YALDIZ, Esra; Birinci Ulusal Mimarlık Dönemi Kamu Yapıları, *Social Sciences Studies Journal*, 2018, sf. 3.

⁵³ ALSAÇ, Üstün; Türk Mimarlık Düşüncesinin Cumhuriyet Devrindeki Evrimi, *Mimarlık Dergisi*, sayı:121, s.13.

özellik kazanmıştır.⁵⁴ Halkın artık tebaa olmaktan çıkıp, ulus olarak kendi kaderleriyle doğrudan ilgilenmeye başladığı bu dönemde, kamu binaları da yeniden yapılanma kapsamında düzenlenmiştir. Bu esnada, Osmanlı döneminin aksine toplumsal bilinçaltını şekillendirici anıtsal yapılar olmalarından ziyade halkın siyasallaşma sürecini kolaylaştırma fonksiyonları gözetilmiştir. Binaların estetik izlenimleri yerine, yeni oluşturulan kent planları kapsamında fonksiyonel faydaları ön planda tutulmuştur. Adli yapıları, kentsel yaşamda halkın kolaylıkla erişilebileceği yerlerde ve şekillerde inşa edilmiş, düzenlenmişlerdir. Ayrıca kullanılan malzemelerin ekonomik ve dayanıklı betonarme malzemedan yapılması da çağdaş yapılara dönüşüm sürecinin hızlandığını göstermektedir.

Savaştan çıkmış ve yeni kurulmuş bir devlet için adliye binalarını tasarlamak öncelikle yapılacak işler arasında olarak değerlendirilmemektedir. Bu dönemde Türkiye Büyük Millet Meclisi'nin birinci ve ikinci binalarında erken cumhuriyet döneminde istiklal mahkemeleri faaliyet göstermiş ve burada çok önemli yargılamalar yapılmıştır. TBMM binası, tercih edilen mimarlık üslubu ile anıtsallığı sağlayan büyük ölçekte, yüksek kolonlar ve pencereler içerecek şekilde, Türkiye Cumhuriyeti'nin ideallerinin simgesi bir anıt olarak tasarlanmıştır.⁵⁵ Birinci meclis binası daha sonra Kurtuluş Savaşı Müzesi olarak kullanılmıştır. İkinci meclis binası ise meclis binası ve istiklal mahkemeleri olarak kullanılmadan önce aslında Cumhuriyet Halk Fırkasının merkezi olarak planlanmıştır. Bu noktada siyaset, demoratik temsil ve yargı kavramlarının iç içe olduğu bir kullanım görülmektedir. Bu dönemde istikal mahkemeleri meclis ile sınırlı kalmamış tüm ülkeye yayılmıştır. Sözü geçen binalar mimari olarak Birinci Ulusal Mimarlık Dönemi yapılarına örnek teşkil etmektedir.⁵⁶

⁵⁴ ÖZLER, Özgül Acar; Neoliberal Politikaların Kentsel Planlamaya Etkisi: Ankara Çeper Alanı Üzerinden Bir Değerlendirme, Mimarlık Dergisi, sayı: 408, sf. 28. bkz: <http://www.mimarlikdergisi.com/index.cfm?sayfa=mimarlik&DergiSayi=422&RecID=4761>

⁵⁵ TEKELİ, Doğan; Cumhuriyetin Binaları, Türkiye Mühendislik Haberleri Dergisi, sayı: 442-443, 2006/2-3, sf. 39.

⁵⁶ YALDIZ, Esra; Birinci Ulusal Mimarlık Dönemi Kamu Yapıları, Social Sciences Studies Journal, 2018, sf. 5.

Erken cumhuriyet dönemindeki istiklal mahkemelerinin meclis binaları içerisinde konumlanmasına ek olarak, uzun yıllar boyunca adli hizmetler idari otoritenin yer aldığı hükümet konağı isimli yapılar içerisinde sunulmuştur. İdare ile yargı birimlerinin ayrılması her ne kadar büyük şehirlerde erken cumhuriyet döneminde görülse de özellikle de taşra şehirlerinde uzun yıllar idare ve yargı hizmetleri birlikte bir yapı içerisinde sunulmuştur. Meclisten ve hükümet konağından ayrı bir yapı içerisinde adalet hizmetlerinin görülmeye başlaması ilk kez 1926 yılında Ankara Adliye Binası'nın yapılması ile görülmüştür. Bu bina cumhuriyet döneminin ilk bağımsız adli yapılarından biridir.⁵⁷ Cumhuriyet döneminin ilk adli yapılarına örnekler Şekil 2.1'de gösterilmektedir.

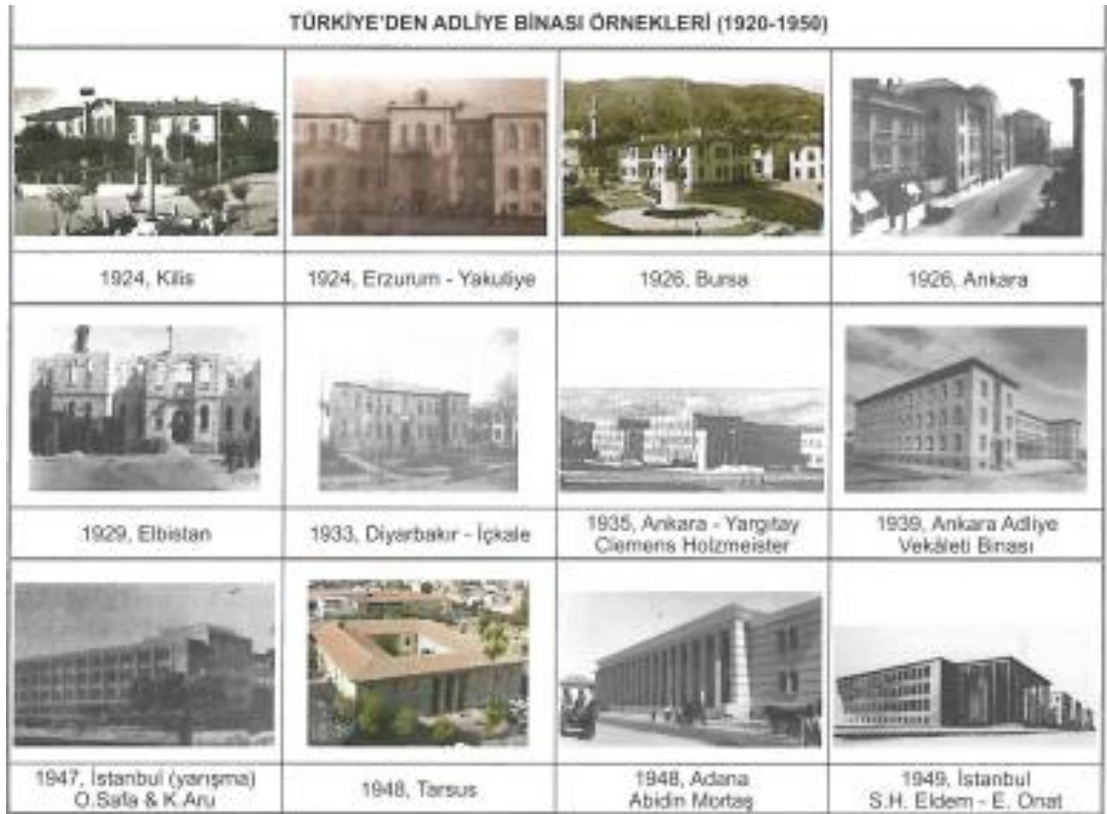

Şekil 2.1⁵⁸ Türkiye'den Adliye Binası Örnekleri

⁵⁷ ERBAY, Muteber; Adalet Mekanları, Karadeniz Teknik Üniversitesi Fen Bilimleri Enstitüsü Mimarlık Anabilim Dalı Yüksek Lisans Tezi, 2003, sf.79.

⁵⁸ Türkiye'den Adliye Binası Örnekleri. Kaynak: ERBAY, Muteber; GÜR, Şengül Öymen; Adliye Binaları Tasarımı, Mimarlık Vakfı Yayınları, 2017, sf. 21

Bu dönem içerisinde aynı zamanda yüksek yargı kurumları da Ankara’da konumlandırılmıştır. Erken cumhuriyet döneminde Yargıtay, Danıştay ve Sayıştay binaları da 1930 yılına kadar tamamlanan adalet mekanları arasında yer almaktadır. Ancak bu yapılar da uzun süreli kullanılmamış, 1960’lardan sonra yüksek yargı binaları bugün de kullanıldığı yapılara dönüşmüştür. İstanbul’da ise ilk adli yapılardan biri 1949 yılında inşa edilen Sultanahmet Adliyesi olmuştur. Söz konusu bina İstanbul Çağlayan Adliyesinde birçok ilçe adliyesinin birleştirilmesi projesine kadar uzun yıllar boyunca işlevini korumuştur.

Her ne kadar erken cumhuriyet döneminde inşa edilen yapıların 2000’lere kadar kullanıldığı görülemese de aksi duruma en güzel örnek Kütahya Adliyesi’dir. Bir sonraki bölümde ayrıntılı olarak açıklanacağı üzere günümüzde görülen adalet sarayı anlayışı, Selçuklu dönemine atfen kabul edilen mimari anlayıştan farklı olarak cumhuriyet döneminde hükümet konağı olarak kullanılan bir yapı adli hizmetlere tahsis edilmiştir. 1800’lerin son yıllarında yapılan bina uzun yıllar idari otoritenin merkezi olsa da günümüzde yalnızca adli hizmetlerin tahsisine ayrılmıştır.⁵⁹

1940 – 1960 yılları arasında, İkinci Ulusal Mimarlık akımı ülke genelinde etkili olmuştur. İkinci Dünya Savaşı’nın toplumda yarattığı yabancı karşıtlığı, yeniden milli değerlere dönüş ve ulusalcılık akımlarının etkili olmasını sağlamıştır. Bu sebeple, Selçuklu ve Osmanlı mimari motif ve tekniklerine ağırlık verilmiştir. Bu dönemde ortaya çıkan akademik-ulusalcı yaklaşımda⁶⁰ Avrupa’nın modernist ve yenilikçi teknikleri ile ulusallık bilincinin folklorik öğeleri birleşim göstermektedir. İlham noktalarından biri de Anadolu kentlerinin mimari kültürüdür. Bu anlayışa örnek yapılardan biri, geniş saçakların kullanıldığı ve süslü

⁵⁹ ERBAY, Muteber; Adalet Mekanları, Karadeniz Teknik Üniversitesi Fen Bilimleri Enstitüsü Mimarlık Anabilim Dalı Yüksek Lisans Tezi, 2003, sf. 83.

⁶⁰ ACER, Özlem; İkinci Ulusal Mimarlık Akımı, sf. 3 bkz: https://www.academia.edu/4377038/II.ULUSAL_MIMARLIK_AKIMI_%C3%96ZLEM_ACER (Erişim Tarihi: 19.10.2019)

giriş sahibi olan 1948 tarihinde inşa edilen Adana Adalet Sarayı'dır. Bu binada da devlet erkinin kalıcılığı ve bütünlüğü ön planda tutulmuştur.

Yapıların tasarlandığı dönem içerisinde egemen olmuş siyasal akımlar, yapıların tasarım süreçlerine de etki etmiştir. Dünya siyasetinde modernizme karşı yükselen faşizm dünyanın siyasal iklimi ile birlikte yapıların tasarımlarını da etkilemiştir. Bu dönemlerde kamu binalarında devletin otoritesi vurgulanmak istenmiş, bütüncül bloklar halindeki yüksek ve kalıcı, görkemli ve rasyonel bir işlevsellik çerçevesinde tasarlanan binalar ile egemenlik pekiştirilmiştir. Ancak İkinci Dünya Savaşı'nın sona ermesi ile sanayileşme, toplumsal yapının değişimi, nüfus artışı gibi değişiklikler ile birlikte yaşanan en önemli gelişme ekonomik alanda gözlemlenmektedir. Artık devletçi ekonomiler, toplu üretimin de artması ile liberal ekonomiye evrilmeye başlamıştır. Kamusal alanda devlet erki, kalıcılığını ve görkemini hayatın her alanında bireylere hissettirmek istemiştir. Geçmiş yüzyılların katı kavramları yavaş yavaş yerini yirminci yüzyılın yükselen anlayışı kapitalizme bırakacağına sinyallerini vermeye başlamıştır. Bunu takiben yapılarda devlet erkinin gücü daha az gözükmeye başlamış ve bir süreliğine mimari ile siyasal alanın etkileşiminde azalma gözlemlenebilir hale gelmiştir.

1960'lardan sonra dünyada süregelen hak arayışları ve sivil toplum hareketleri ülkemize de etki etmiş ve 1961 Anayasası gibi ardından gelecek pek çok siyasi ve askeri gelişme ile günümüz Türkiye'sini şekillendirecek olayların başlangıcını oluşturmuştur. Bu dönemde sanayileşen toplumun tarım ekonomisinden vazgeçiş sonucunda köylerden kentlere gerçekleşen hızlı ve plansız göçler, hızla uygulanan kalkınma planları siyasal alan ile mimarının ilişkisinin bir kez daha kurulmasına neden olmuştur. Kamusal alanlarda kentleşme süreçlerinde, 1970'lerde postmodernist mimari etkisini artırarak görünüm sağlamaya devam etmiştir. 1973 yılında açılan bir proje yarışması sonucu seçilip inşasına 1978'de başlanıp 1987'de tamamlanan Ankara Adalet Sarayı modern ve rasyonel bir estetiğe sahip olup yine anıtsal özelliktedir. Aynı zamanda devlet erkini yansıtan

ciddiyetiyle halk ile devlet otoritesi arasında kapatılması zor bir mesafe koymaktadır.⁶¹

2.2.3. Günümüzde Modern Adli Yapılar

2000'lerden itibaren, kentsel dönüşümler özellikle kamu yatırımları ve kentin yapılarını modernleştirme çalışmaları ile başlamıştır. Bu dönemde inşa edilen kamu yapılarında Selçuklu mimarisinden öğeler dikkat çekmektedir. Cumhuriyet döneminin başlangıcından itibaren modern çizgide ve genellikle Avrupa menşeli yönelim ve tekniklerle kamusal alanda kendisini gösteren modernist yaklaşımlar, tekrar bir anıtsallık ve tarihsel övünç anlayışında birleşmekte olduğu görülmektedir. Bu dönemde stratejik olarak yeni bir toplumsal hafıza yaratma amacıyla yapıların tasarlanmaktadır.

2000'lerden itibaren AKP iktidarı döneminde hız kazanan neoliberal devlet politikaları, özellikle de inşaat sektörüne benzeri görülmemiş bir ivme kazandırmıştır. Neoliberal ekonomi politikaları doğrultusunda, mevcut pazara yeterli bir alım gücü sunma ihtiyacı bulunmaktadır. Ekonomik faaliyetlerin geliştirilmesi için devletlerin ekonomik düzende alacağı aksiyonlar, dış ticareti genişletmek, yeni kredi araçları ortaya çıkarmak, devlet harcamalarını borçla finans etmek ve bu yolla yeni pazarlar yaratmaktır.⁶² Ülkedeki kamu binaları da bu politikalardan etkilenmiş ve adliyelerin yenilenme sürecine girilmiştir. Yeni yapılarda ülkenin tarihi geçmişine Selçuklu ve Osmanlı mimari anlayışına referans yapan bina tasarımı anlayışı hakim olmuş, AKP iktidarının muhafazakar bakış açısının hayatın birçok alanına etki etmesi ile adli yapılara ilişkin kamu binalarında

⁶¹ ACER, Özlem; sf. 2.

⁶² HARVEY, David; Asi Şehirler, 4. Baskı, Metis, İstanbul, 2015, sf. 47





















öne çıkan bir diğer önemli öge de İslam kültürüne ilişkin unsurlar olmuştur.⁶³ Bu değişim ve dönüşüm sırasında, geçmişe ait yapıların öze yabancı olduğu ancak bu dönemde tarihe referansla yeni yapılan yapıların ise yerli ve milli olduğu algısı yaratılmak istenmiş, toplumsal anlayışın değiştirilmesi hedeflenerek bir çeşit yeni mimari anlayış ortaya konmuştur. Şehrin özellikle çok kimlikli alanlarına, nostaljik bakış açısı ile Osmanlı camilerindeki motifleri barındıran ve Osmanlı mimarisinin birer kopyası olan lüks konut görünümünde inşa edilen gözlemlenebilen rövanşist olarak nitelendirilebilecek bir mimari tasarım anlayışı görülmüştür.⁶⁴

Bu dönemde AKP iktidarının Avrupa Birliği'ne katılmaya yönelik politikaları doğrultusunda adalete erişim çalışmalarına hız verilmiş ve Avrupa Konseyi ile ortak çalışmalar doğrultusunda mahkeme yönetiminin geliştirilmesine yönelik projeler geliştirilmiştir. Adalete erişimi güçlendirmek adına adliyelerin yenilenmesi ihtiyacı Türkiye'nin adli hizmetleri geliştirmesine strateji belgelerinde de yer bulmuştur. Adli işlerin artması nedeniyle yeni adliye binalarına ihtiyaç duyuluyor olsa da AKP'nin neoliberal devlet politikaları kapsamında ivme kazanan inşaat sektörü, kamu binalarının inşası aşamasında da kendini göstermiştir. İnşaat sektörüne yapılan yatırımların artması ile yüksek bütçelerle, genel olarak şehir merkezlerine daha önce karşılaşılmamış büyüklüklerde adliye binaları inşa edilmiştir. Bu dönemde düzenlenen yarışmalar neticesinde İstanbul Bakırköy, İstanbul Çağlayan, İstanbul Anadolu, Hatay İskenderun, İzmir, Mersin, Elazığ, Samsun ve Kayseri Adalet Sarayları projelendirilip inşa edilirken; Konya, Amasya, Isparta, Antalya, Çankırı, Kahramanmaraş ve Tarsus Adalet Sarayları ise ihale ile projelendirilip inşa edilmiştir.⁶⁵ Türkiye'nin adli yapılarının tarihsel gelişim sürecinin görselleştirilmesi adına Şekil 2.2'de ulusal modern adliye binası örneklerine ve Şekil 2.3.'te ise 2000'li yıllardan sonra Türkiye'de görülen adliye binası örneklerine yer verilmiştir.

⁶³ PEKER, Ali Uzay; AKP Döneminde Rövanşist Mimari, Mimarlık Dergisi, sayı: 386, sf. 17.

















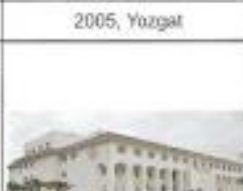







⁶⁴ PEKER, Ali Uzay; sf. 18.

⁶⁵ KAYA, Ayben; sf. 53.

ULUSAL MODERN ADLİYE BİNASI ÖRNEKLERİ			
			
1980, İzmir (yarışma Projesi), Vedat Dalokay	1984, Anayasa Mah. (yarışma Projesi) H. Sunal	1987, Ankara, İnan & Erdemir & Us	1990, Antalya-Meltem E. Çoban & M. Baturalp
			
1991, Bakırköy (yarışma Projesi) Erkman&Erkman	2000, Denizli	2004, İzmir	2008, Gaziantep
			
2010, Elazığ Gül Düzen	2000, Ünye, Servet Karamustafa	2012, Bursa, Adnan Orat	2012, Ceyhan
			
2013, Sivas	2013, Mersin-Tarsus	2013, Mersin Gül Düzen	2014, Trabzon
			
2014, Samsun	2014, Ödemiş	2015, Zonguldak	Kayseri (devam ediyor), A. Tasanım

Şekil 2.2⁶⁶ Ulusal Modern Adliye Binası Örnekleri

⁶⁶ ERBAY, Muteber; GÜR, Şengül Öymen; Adliye Binaları Tasarımı, Mimarlık Vakfı Yayınları, 2017, sf. 23

TÜRKİYE'DEN ADLİYE BİNASI ÖRNEKLERİ (Görseller Adalet Bakanlığı Teknik İşler Dairesi Başkanlığı'ndan Alınmıştır)			
			
2005, İzmir-Menderes	2005, Aydın-Kuşadası	2005, Yozgat	2006, Yozgat-Sorgun
			
2006, Rize-Çayeli	2007, Bitlis-Ahlat	2007, Muğla-Milas	2008, Diyarbakır-Bismil
			
2008, Manisa	2008, Sınop-Boyabat	2008, Konya	2008, Kırşehir-Kaman
			
2008, Ankara-Çubuk	2008, Eskişehir	2008, Balıkesir-Susurluk	2009, Muğla-Fethiye
			
2009, Antalya	2010, Tokat-Niksar	2011, İstanbul-Çağlayan	2011, Kahramanmaraş
			
2013, Kayseri	2013, Sivas	2013, Sakarya-Sapanca	2015, Ankara-Kazan

Şekil 2.3⁶⁷ 2000'li Yıllardan Türkiye'den Adliye Binası Örnekleri

⁶⁷ ERBAY, Muteber; GÜR, Şengül Öymen; Adliye Binaları Tasarımı, Mimarlık Vakfı Yayınları, 2017, sf. 24

ÜÇÜNCÜ BÖLÜM

ADALETE ERİŞİM HAKKI ÇERÇEVESİNDE ADLİYELER

Adalete erişim meselelerinin teorik olarak konuşulması, tartışılması ve çözümler üretilmesine katkı sağlayacak çalışma alanlarından biri de adaletin fiziksel olarak erişilebilir olmasıdır. Şayet erişimin fiziksel olarak sağlanamaması halinde, hukuk ve adalet kavramları soyut olarak havada kalacak, hayatın içinde yer bularak ete ve kemiğe bürünemeyecektir.⁶⁸ Diğer yandan, adli yapıların toplum içerisindeki işlevini düşündüğümüzde, adliyelerin kamuya açık diğer alanlar ve diğer kamusal yapılar arasında önemli bir yeri olduğuna da dikkat çekmek gerekir. Bireyler arasındaki ilişkilerin bir düzene konulduğu ve karara bağlandığı bu yapıların, tüm kullanıcıların erişimine açık ve topluluğun her kesimine eşit mesafede olması, ülkede tesis edilen hukuk sisteminin ve kurallar bütünüünün işlemesi açısından önemlidir. Bireyler açısından katılımcı bir yasal süreç sağlamak adına, hizmetlerin sunulduğu yapıların fiziksel olarak erişimi verimli bir şekilde bireylere sunulmalıdır. Adli yapının içindeki adalet hizmetleri ile yapının dışındaki bireyler arasında erişimin sağlanmaması halinde, toplumun kullanışsız bir kamusal alana ve otoritenin önemli bir kamusal hizmeti olan adaletin bireylere temin edilemediği söylenecektir.⁶⁹ Adli yapılar, yasal olarak idarenin hizmet verdiği ve hukukun uygulandığı mekanlar olup, devletler yetkilerini kullanmak suretiyle otoritesini bireyler üzerinde bu yapılar içerisinde göstermektedir. Bu sebeple öncelikle adli yapıların toplum içerisindeki yerini ve tarihsel gelişim sürecini incelemek gerekmektedir.

⁶⁸ ÖZBEK, Mustafa, Sosyal Devletin Gereği Adalete Erişim, Legal Medeni Usul ve İcra İflas Hukuku Dergisi, 2006/2, sf 915.

⁶⁹ MULCAHY, Linda; Legal Architecture: Justice, Due Process and the Place of Law, 2010

3.1. ADALETE ERİŞİM BAĞLAMINDA ADLİYE MİMARİSİ

Adli hizmetlerin sunulduğu kamusal mekanlar olarak adliyelerin tasarlanması sırasında kullanıcı odaklı çözümler üretilmesi halinde adliyelere fiziksel erişim sağlamak mümkün olacaktır. Bu mekanların tasarlanmasına ilişkin çalışmalar, konusu itibariyle hem hukukun hem de mimarlığın içerisinde bulunduğu çok disiplinli bir çalışma alanı olarak karşımıza çıkmaktadır. Adli yapıların bir mekan olarak adalete erişim kavramı üzerinden incelenmesiyle, hukukun ve adaletin görünümü olarak yeni bir çalışma alanı ortaya çıkmış olacaktır.⁷⁰ Dolayısıyla adli yapıların oluşturulması aşamalarında yalnızca bir kamu binasının inşa edilmesi unsuru değil, hukuk ve adalet kavramlarının somut bir karşılığının ortaya çıkacağı bir mekânsal araç yaratılacağı gözetilmelidir.⁷¹

Devletler yaptıkları yasalar ve yasal uygulamalar ile hukuk sistemlerini yaratırlar. Yarattıkları hukuk sistemlerinde devletler, bireylerin gözünde toplumun düzenini sağlayan ve meşru gücün ve kamu otoritesinin temsilcisi olduklarını hukuki mekanlarının mimarisi ile de göstermek istemektedirler. Dolayısıyla adli yapıların tasarımında estetik güzellikten ziyade politik ve otoriter bir duruş göstermek tercih edilmektedir.⁷² Bu kapsamda adliyelerin mimari açıdan yorumlanması yöntemiyle, devletlerin adli hizmetlerin sunulması hususundaki otoriter duruşu ve devletlerin tesis ettiği hukuk sistemi üzerine çıkarımlar yapmak mümkün olabilmektedir. Hukuk sistemi içerisinde yer alan hakim, izleyici, avukat, taraf gibi aktörlerin sistem içerisindeki rolleri, bu bireylerin adaletin mekanizmalara nasıl erişim sağlayacağı adalete erişim kavramının bir konu olacaktır.

⁷⁰ PENCAK, William; WAGNER, Anne.; *Images in Law*, Ashgate, 2006, sf. 1.

⁷¹ KOPUZ, Ayşe; *Adliye Binalarının Toplam Kalite Yönetimine Uygun Olarak Mimari Tasarımı*, *Uluslararası Sosyal Araştırmalar Dergisi*, Cilt 8, Sayı 39, 2015, sf. 391

⁷² MANDERSON, Desmond, *Interstices: New Work on Legal Spaces*, *Law Text Culture*, 2005, sf. 9.

Ülkedeki adli yapıların durumundan, devletlerin tesis ettiği adalet sistemine ilişkin çıkarımlar yapılabilir. Doğru ve etkin tasarlanmış bir adliyenin bulunduğu bir hukuk sisteminde adaletin erişilebilir olduğu ve hukuk güvenliğinin tesis edilebildiği söylenebilmektedir. Adli yapının meydana getirilmesi aşamalarında, mahkemelerin idari gereksinimlerinin mi yoksa bireylerin adalete erişim gereksinimlerinin mi ön planda tutulacağı bu hususta belirleyici olmaktadır. Bireylerin adli süreçlerin nasıl gerçekleştirileceğini anlama imkanının olmadığı, mahkemeye ve duruşmaya eşit bir şekilde erişim imkanının verilmediği bir adliye yaratım süreci adalete erişim sorunları ortaya çıkaracaktır. Mahkemelerin idari ihtiyaçlarının daha önemli olduğu gözetilerek bir tasarım ve üretim gerçekleştirilmesi halinde adalete erişimin ikinci plana atıldığını söylemek mümkün olacaktır.⁷³

Adliyelerin tasarımlarının nasıl olacağı ve tasarım süreçlerinde nelerin gözetileceğine dair Türkiye Cumhuriyeti Adalet Bakanlığı ile Avrupa Konseyi'nin ortak çalışması ile adalete erişime katkı sağlayacak projeler yürütülmektedir.⁷⁴ Bu projeler adli yapıların katılımcı bir tasarım süreci ile gerçekleştirilmesine imkan sağlamaktadır. Hukuk ve adalet kavramının fiziki görünümünün nasıl oluşturulacağına ilişkin farklı disiplinlerin bir araya gelerek çalışması adalete erişim kavramının gelişmesine katkı sağlamaktadır.

Adalete fiziksel olarak erişim sağlanabilen mekan olan adliye binalarında, birey, sanık, savcı, tanık, polis, hakim gibi çok katmanlı bir kullanıcı yapısı bulunmaktadır. Adli yapının görünüşleri bu kişiler için de bir davranış biçimi ve

⁷³ KENNEDY, Louise St John; TAIT, David; Court Perspectives: Architecture, Psychology and Law Reform in Western Australia, Western Australian Law Reform Commission, 1999, sf. 1017.

⁷⁴ Türkiye'de Mahkeme Yönetimi Sisteminin Güçlendirilmesi Projesi, Council of Europe, Bkz: https://www.coe.int/tr/web/ankara/support-to-the-court-management-system-in-turkey-p_p_id-56_instance_aviofdzjaar-p_p_lifecycle-0-p_p_state-normal-p_p_mode-view-p_p_col_id-column-1-p_p_col_count-2 (Erişim Tarihi: 01.02.2019)

hareket alanı yaratmaktadır.⁷⁵ Yapı içerisinde, mekan ile yapının kullanıcıları kişiler arasında bir ilişki bulunmaktadır. Bu ilişki birtakım semboller ile karşımıza çıkabilmektedir. Adliyelerin tasarım süreçlerinin arkasında yer alan bakış açıları ve bu anlayışların geleneksel ya da modern oluşuna göre mekan ve kullanıcıları arasında bir bağ oluşmaktadır. Bu sebeple mimari ve hukuk arasında mekan bağlamında bir tür ortak pay bulunduğundan bahsetmek mümkündür.⁷⁶

Hukuk hizmetlerinin sunulduğu adliye binaları, kullanıcılarında onları rahatsız eden ya da rahatlatan duygular uyandırabilmektedir. Hem yapının hem de mahkeme salonunun tasarımı, adaletin güvenilirliğini, prestiji ve saygınlığını etkileyebilmektedir.⁷⁷ Tasarım sürecinde geleneksel ve muhafazakar bir yaklaşım sergilenebileceği gibi, demokratik katılım ile yenilikçi bir anlayış da benimsenebilmektedir.⁷⁸

Yargı faaliyetlerinin gerçekleştiği yapılar olan adliye binalarının, kentsel ve kamusal bir yaşam alanı olduğu göz önünde bulundurularak planlama yapılmaktadır. Bu planlama aşamalarında kullanım alanı ihtiyacının artabileceği ve sosyoekonomik ihtiyaçların değişebileceği göz önünde bulundurularak, geleceğe düşünerek tasarım planları yapılmaktadır. İhtiyacın karşılanabilmesi için bireylerin erişebileceği ve ulaşabileceği konumlarda yargı faaliyetlerinin sunulması mümkün olmaktadır. Adaletin erişilebilirliğini kriterler doğrultusunda tasarım planı oluşturmak ve çözümler üretmek gerekmektedir. Bu kriterlerin bazılarını şu şekilde belirtebiliriz:

⁷⁵ BRIGHAM, John.; Signs in the Attic: Courts in Material Life, Spaces and Significations, 1996, sf. 155.

⁷⁶ BRANCO, Eliana Patricia; Questioning the Connection Between Access to Law and Justice and Courthouse Architecture, Oficina Do Ces, 2010, sf. 9.

⁷⁷ BRANCO, Eliana Patricia; Courthouses as Spaces of Recognition, Functionality and Access to Law and Justice: A Portuguese Reflection, Oñati Socio-legal Series, 2016, sf. 433.

⁷⁸ KENNEDY, Louise St John; TAIT, David; Court Perspectives: Architecture, Psychology and Law Reform in Western Australia, Western Australian Law Reform Commission, 1999, sf. 1026.

- Toplumun ihtiyalarının artacađı gzetilerek yapının geniřleyebilmesine imkan sađlayacak řekilde konumlandırma yapılmaktadır. İhtiya duyulması halinde adli yapıya birimler ekleyerek yapıyı geniřletmek mmkn olabilmelidir.
- Adliye yapısı evresi ile uyumlu, kullanıcı bireyler iin kolayca anlařılabilen ve giriři sađlanabilen bir yapı olmalıdır. Bireyler iin rahatlıkla grlen ve ulařılan bir yol tanımlanmalıdır.
- Adli birimler iin yaratılan alanda yargı faaliyetlerinin gerekleřmesi iin tm teknik gereksinimlerin mevcut olması gerekir⁷⁹

Bu teknik birimler arasında muhaberat odası, iletiřim birimleri, aralar iin park alanı, gvenlik birimleri yer almaktadır. Teknik birimlere ek olarak yeřil alanların da gzetilmesi, engelli bireylerin kullanımına uygun yollar, ynlendirici iřaretler, yeterli aydınlatma unsurları bir arada dřnlerek eriřilebilirlik unsurlarının sađlanması gerekmektedir. Sayılan kriterler dođrultusunda tasarımların yapılması ve zmlerin retilmesi ile adalete eriřime katkı sađlayacak ařađıdaki sonulara ulařılacaktır.

- Halkın adalete olan gveninin glendirilmesi sađlanacaktır.
- Adalet ile bireyler arasındaki iletiřimde řeffaflık sađlanacaktır.
- Ynlendirme ve bilgilendirme sistemleri ile eriřilebilir bir yapı meydana gelecektir.
- Adaletin ulařılabilir ve eriřilebilir olması ile yargı srelerinde ok nemli olan arabuluculuk kurumu da g kazanacaktır.
- retilen zmlerde teknoloji ve biliřim sistemlerinin kullanılması ile mekan, kiři ve zamandan tasarruf edilmesi sađlanacaktır.⁸⁰

⁷⁹ Mahkeme Ynetim Sistemi Glendirilmesi Raporu, Yeni Adliye Binaları Tasarımında Rehber İlkelerin Belirlenmesi, Avrupa Konseyi Ofisi Yayını, 2014, s.10.

⁸⁰ HARDENBERG Don; Trends in Courthouse Design, National Center for State Courts, 2004, sf. 119.

Adalet erişimi bireyler açısından sağlayabilmek adına adliye mimarisini ve fiziksel koşullarını; çalışma metodolojisinde kullanılan adliye gözlemlerinden elde edilen çıkarımlar öğrultusunda; yapının kentte konumlandırılması, yapının tasarımı, kütlesi, fiziki imkanları, duruşma salonlarının kullanımı çerçevesinde incelemek bu tespitleri erişilebilirlik, şeffaflık ve güvenlik gibi ilkeler doğrultusunda yorumlamak gerekmektedir.

3.1.1. Yapının Konumu

Adliyeler kent içerisinde, yapıyı inşa edecek devletin uygun bulduğu alanlarda inşa edilmektedir. Bireylerin mahkemeye ulaşımını kolaylaştırmak ve adliyeleri toplu taşıma merkezlerinin yakınında planlamak bireylerin adalet erişimini artıracaktır.⁸¹ Gündelik hayat içerisinde bireysel araç kullanımının artması ve ulaşım çözümlerinin gelişmesi sebebiyle adli yapıların şehrin her yerinde konumlanabileceğini söylemek hatalı olacaktır. Bireyler açısından günlük hayatın bir parçası olan yargı hizmetlerinin sunulduğu adli yapıların şehir içerisinde erişim verimliliğinin yüksek olduğu bir noktada konumlandırılması gerekir.

Adli yapının konumu belirlenirken, yıllar içerisinde kentin ve kentte yaşayan bireylerin artabilecek ihtiyaçları da gözetiilmektedir. İhtiyaçların değişmesi ihtimaline göre geliştirilmeye uygun bir yapı tasarlanması, esnek bir kullanım şekli sağlamaktadır. Öte yandan çevreci kriterlere uygun olarak yapılacak bir inşaat ile adli yapının uzun yıllar kullanılması sağlanmaktadır. Böylece bireylerin uzun yıllar kullanabileceği ve bireylerin erişimlerine sunulacak bir adli tesis yaratılmaktadır.

⁸¹ Transparency In The Judicial Process And Measures For The Effective Implementation Of The İstanbul Declaration, 2016, United Nations Development Programme, Principle 2

Bu tesislerin inşası aşamasında engellilerin erişimine imkan sağlayan bir konumlandırma ile kentte planlama yapılmaktadır.⁸²

Adli hizmetlerin sunulduğu ve adalet kavramının görünümü olan adli yapıların, toplumun kullanımında olacak kamusal alanlar olmasının nedeniyle, bu yapıların sanayi bölgesi ya da şehre uzak alanlarda konumlandırılması yerine, kentin ve kullanıcıların kullanım alanlarına yakın merkezlere konumlandırılması gerekir. Yine merkezi konumlandırma ihtiyacının yanında adalete erişimin etkin şekilde sağlanması adına toplu ulaşım ağının bir parçası olunacak şekilde konumlandırma yapılmaktadır. Her ne kadar gündelik hayat içerisinde bireysel araç kullanımı önemli ölçüde artmış olsa da tren, otobüs, metro gibi kitlesel ulaşım araçları ile yapıya erişim sağlanması adalete erişimin güçlendirilmesini sağlamaktadır. Benzer şekilde bireysel araç kullanımı miktarı göz önünde bulundurularak erişime imkan veren bağlantı yolları ve yeterli kapasitede araç park alanları tasarlanmaktadır.⁸³ Bu doğrultuda adliyenin kentte konumlandırılması konusunda adalete erişimi olumlu yönde etkilemek adına ulaşım imkanları ve kentte yaşayan bireylerin sık kullanım bölgelerinde bir planlama yapılmalıdır.

3.1.2. Yapının Tasarımı

Yapının tasarımı başlığı altında, adliyelerin kütlesi itibariyle boyutlarının ve sayılarının adalete erişime etkisi, kütlesi belirlenen yapının içerisinde erişime imkan sağlayan fiziksel koşulların etkinliği ve adliyelerde en çok kullanılan alanlardan biri olan duruşma salonlarının kullanılması ve konumlandırılması kapsamında bir inceleme ve değerlendirme yapılacaktır.

⁸² HALL, Nathan W.; Green Courthouse Planning and Design, National Center for State Courts, 2009, sf. 29-30.

⁸³ MAAN Bert; Past and Future For Management of Courts, International Journal For Court Administration, 2009, sf. 6.

3.1.2.1. Kütle

Bireylerin adli yapılar içerisinde hukuki işlerine bağlı olarak ihtiyaçları doğrultusunda hareket etmeleri ve sürekli kullanım ihtiyacı içerisinde olmamaları sebebiyle hedefleri, hızlı ve kolay bir şekilde işlemlerini gerçekleştirip adli yapılardan ayrılmaları olacaktır. Dolayısıyla adli yapıların estetik boyutunun bireyler açısından ilk etapta etkili olacağını söylemek doğru olmayacaktır. Bireyler açısından hedef, adli işleri tamamlamak olduğundan, yapının işlevselliğini artırmak adına, bireylerin adli yapıya gelirken ya da adli yapı içerisinde yaşadıkları deneyimleri olumlu geçirmeleri adına kullanım kolaylığı sağlayacak çözümler üretmek gerekir.

Adli yapıların kütesine ilişkin eleştirilere, 2019 yılında Türkiye Cumhuriyeti Adalet Bakanlığı tarafından yayımlanan Yargı Reformu Stratejisi'nde de yer verilmiştir. Strateji belgesinde de yeni bir adliye mimarisi anlayışına duyulan gerekliliğe vurgu yapılmıştır. Adliye mimarisinin hem adalete erişimle hem de çalışma verimliliği ile ilgili olduğu devlet politikalarında kabul edilmiştir. Tek kütlede oluşan devasa yapılar, kullanıcıların gözünde karmaşa ve düzensizlik hissi uyandırmaktadır. Bu nedenle farklı bloklardan oluşan (savcılık, hukuk mahkemeleri, ceza mahkemeleri gibi) yapılara ihtiyaç bulunmaktadır. Bu sebeple farklı tip ve büyüklükte yapılar içeren projeler geliştirilmesi ve uygulanması planlanmaktadır.⁸⁴

Adli yapının bir bütün olarak kütesini belirleyen faktörlerden biri de mahkemelerin kaç tür ve sayıda olacağıdır. Aynı zamanda adli yapının dahil olacağı yargı çevresi, yıl içerisinde o bölgede gerçekleşen vaka sayısı, yılda açılan dava sayısı, bölgede yer alan ilçelerin sayısı ve nüfus verileri, mevcut hakim, savcı ve personel sayıları, nüfusta ve adli vakalarda yaşanan artış oranları gibi veriler

⁸⁴ Yargı Reformu Stratejisi, T.C. Adalet Bakanlığı, 2019, sf. 51.

ihtiyacın ne boyutta olacağını gösterecektir. İhtiyaç doğrultusundaki bir kütlede inşa edilecek adliye binasının yeterli büyüklüğü bireylerin adalete erişimi için yeterli olacaktır.⁸⁵ Bireylerin yapı içerisinde geçirecekleri zamanda adli işler dışında ihtiyaçlarının olabileceği düşünülerek çeşitli birimlere yer vermek birey ve yapı arasındaki bağı güçlendirecektir. Yapı içerisinde işlemlerin uzun sürebilmesi nedeniyle çeşitli bekleme alanları tasarlanmakta, çocukları ile ziyaret gerçekleştirecek bireyler için çocuk odaları, daha küçük bebeklerin ihtiyaçları için ise bebek bakım odalarına yer vererek bireylerin yapı ile bağı güçlendirilmesi amaçlanmaktadır.

Adli yapıların fiziksel kapasitelerinin güçlendirilmesi ve hizmetlerin çağdaş bir ortamda sürdürülmesi amacıyla yeni adli yapıların inşa edilmesine ilişkin projeler gerçekleştirilmektedir. Adliye projelerinde, hukuk sisteminin koşullarına ve çalışma dinamiklerine uygun ve yeni bir mimari anlayış ile kullanışlı binalar inşa edilmektedir. Her ne kadar daha eski tarihli strateji belgelerinde de adli hizmetlerin daha verimli bir şekilde yerine getirilmesi için fiziki imkanların iyileştirileceğine ilişkin vurgu yapılsa da özellikle vatandaşlar açısından adli yapı içerisinde geçirilen zamanı azaltacak ve işlemleri kolaylaştıracak, adliyede geçen zaman içerisinde daha rahat olmalarını sağlayacak tedbirlerin alınmadığı görülmektedir.⁸⁶ İstanbul'da Bakırköy, Çağlayan ve Kartal ilçelerinde yeni ve büyük adliyeler yapılmış ve eski adli yapılara nazaran modern bir mimari anlayışa sahip tesisler üretilmiştir. Ancak söz konusu modernlik, hukuki hizmetleri kullanan bireyler açısından erişimi kolaylaştıran ve erişim kanallarını artıran bir sonuç doğurmamıştır.⁸⁷

Adalet hizmetinin sunulduğu yapılara saray ismini vermek, bu yapılara büyük bir tabela yerleştirmek ya da ihtişamlı ve semboller içeren bir görünüş

⁸⁵ AYDIN, Dicle; ÖZGEN, Mithat; sf. 96.

⁸⁶ BERK, Seda Kalem; Türkiye'de Adalete Erişim: Göstergeler ve Öneriler, 2011, TESEV Yayınları, sf. 82.

⁸⁷ BERK, Seda Kalem; Türkiye'de Adalete Erişim: Göstergeler ve Öneriler, 2011, TESEV Yayınları, sf. 48.

katmak adalete erişimi sağlamak adına tek başına yeterli olmayacaktır. Bireylerin gündelik hayatta kolayca erişim sağlayabildiği, bireylerin problemlerinin yapı içerisinde kolaylıkla çözülebildiği yapılar adalete erişimi mümkün kılacaktır. Yapının tasarım sürecinde çoğulcu bir katılım ile tartışılan, ihtiyaca uygun boyutlarda ve işlevde yapılan tesislerin adalete erişimi sağlayacağı, verimli ve şeffaf bir hukuk sistemini mümkün kılacağı söylenebilecektir.⁸⁸

Hukuk reformları üzerine çalışmalar yapılırken genellikle yasal düzenlemeler ve yargı kararları üzerinden değerlendirme yapılmaktadır. Ancak adalet sisteminde işler duruma getirilen mekanizmaların finansal maliyetleri hesap edilirken, bireylerin adli yapılara erişimindeki ya da adli yapı içerisinde işlemleri gerçekleştirirken sarf ettiği zaman ve paranın da değerlendirilmesi gerekir. Birey açısından adli yapıya ulaşmak yalnızca bir fiziksel aktivite değil aynı zamanda maddi ve manevi etkileri olan bir eylemdir.⁸⁹ Bireylerin deneyiminin olumlu olması adına adliye kütlesi ile kullanıcısı bireyler arasındaki bağı güçlendirici unsurlardan faydalanılmaktadır.

Adli yapılar bir çeşit kamu hizmetinin sunulduğu kamusal alanlar ve binalarıdır. Yapıların kamu ile olan ilişkisi gözetildiğinde, yapının kullanıcısı olan bireyler ile yapı arasında bir bağ sağlamak önem arz etmektedir. Söz konusu bağı sağlamak için kültürel ve sanatsal unsurlardan faydalanmak tercih edilmektedir. Bireylerin gündelik yaşamlarından aşina olduğu ülkesel ya da yöresel sanat unsurlarının yapı içerisinde kullanılması ortak değerlerin bir araya gelmesini sağlayacaktır.⁹⁰ Adliyenin kütlesi ile birey arasındaki manevi bağı güçlendirmek sağlamak adına Boston Massachusetts’de bulunan John Joseph Moakley Adliyesi’nin ortak alan duvarlarına sanatçı Ellsworth Kelly’nin The Boston Panels

⁸⁸ BRANCO, Eliana Patricia; Questioning the Connection Between Acces to Law and Justice and Courthouse Architecture, Oficina Do Ces, 2010, sf. 15.

⁸⁹ European Commission for the Efficiency of Justice (CEPEJ), European Judicial Systems Edition 2008 (data 2006): Efficiency and Quality Of Justice, 2008, Council of Europe

⁹⁰ HARDENBERG Don; Trends in Courthouse Design, National Center for State Courts, 2004, sf. 125.

isimli 1998 yılında ürettiği esere yer verilmiştir.⁹¹ Eser farklı boyutlarda panellerden oluşmaktadır. Panellerde birbirlerinden farklı renklere yer verilmiş ve bu paneller adli yapı kullanıcısı bireylerin yapı içerisinde hareket halindeyken görebilecekleri bir yerde konumlandırılmıştır. Sanatçı çalışmasında farklı kültür, dil, ırk unsurları üzerinden birliktelik mesajı vermektedir. Adli yapı içerisinde bu mesajın verilmesi ve bireylerin seyrine sunulması birey ile yapı arasındaki ilişkinin artmasına katkı sağlamaktadır. Söz konusu sanat eserine Şekil 3.1 Görsel 1’de gösterim verilmektedir.



Şekil 3.1 Görsel 1⁹² Boston Panels ve Görsel 2 Köln Adliyesi⁹³

Yine adli yapı içerisinde sanat unsurlarına yer verilen bir diğer örnek ise Şekil 3.1 Görsel 2’de gösterilen Köln Adliyesi’nin duvarında bulunan duvar resmidir. Günlük hayatta, bireylerin evlerinin ya da işyerlerinin bulunduğu her tür sokakta görülebilen bir duvar işine adli yapı içerisinde yer verilerek, yapı kullanıcılarının kendilerini adliye kütlesi ve sunulan adli hizmetler ile bağ kurmasına katkı sağlanmıştır. Öte yandan bu yöndeki uygulamaların adliye kütlesi

⁹¹ <http://www.mad.uscourts.gov/boston/pdf/BostonPanels.pdf> (Erişim Tarihi: 17.10.2019)

⁹² <http://www.mad.uscourts.gov/boston/pdf/BostonPanels.pdf> (Erişim Tarihi: 17.10.2019)

⁹³ 30 Nisan 2018, Köln Adliyesi Gözlem Notları

içerisinde bireylerin keyifli ve daha az gergin bir deneyim yaşamasına katkı sağlamaktadır.

Kütle unsurunun, adalete erişim bağlamında adliye mimarisine katkısının somut bir örnek üzerinden incelenmesi çalışmada ortaya konulan teorik kavramların somutlaştırılmasına katkı sağlayacağı göz önünde bulundurularak Barcelona Adliyesi'nin kütle unsuru açısından değerlendirilmesi yapılacaktır. Barcelona Adliyesi dokuz binalık bir kompleksten oluşmaktadır. İstanbul'da Çağlayan Adliyesinin inşasından önce olduğu gibi Barcelona'da da şehrin çeşitli bölgelerinde on iki adet farklı bina ile adalet hizmetleri sunulmaktaydı. İncelemeye konu edilen Barcelona Adliyesi, İstanbul Çağlayan Adliyesi gibi benzer şekilde mahkeme binalarının birleştirilmesi projesi sonucundan inşa edilmiştir. Katalan Hükümeti, 2007 yılında birbirinden kopuk ve farklı konumlarda bulunan bu yapıların tek bir komplekste bir araya getirilmesini planlamıştır.⁹⁴ Gelecek yıllarda kullanıma bağlı olarak büyüme ihtiyacı duyulması halinde, geliştirmeye imkan sağlayacak şekilde bir alan kullanımı ile binalar konumlandırılmıştır. Bireyler açısından yapının tek ve büyük bir kütle olarak görülmediği bu kompleks Şekil 3.2'de gösterilmektedir. Komplekste yer alan yapıların alan içerisinde konumlandırılışı ve yapılar arasında sağlanan geçişler görselleştirilmiştir.

⁹⁴ https://davidchipperfield.com/project/city_of_justice_barcelona (Erişim Tarihi: 15.10.2019)

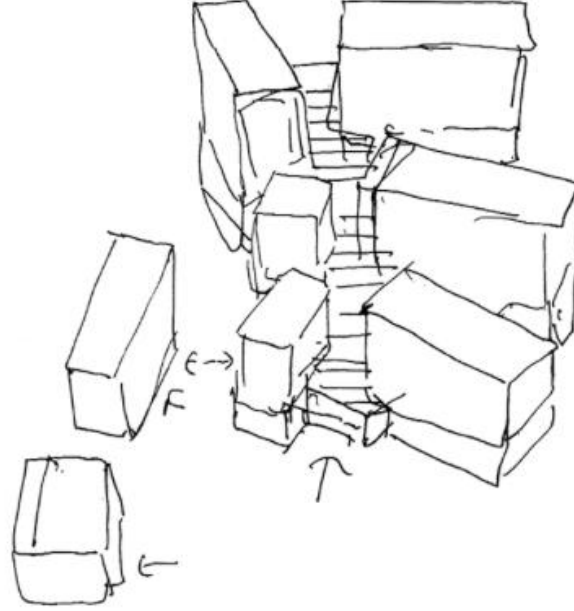

Şekil 3.2 Barcelona Adliye Kompleksi Bina Konumlandırma Görşeli⁹⁵

Kompleks şehrin iki ana arter caddesinin arasında kalacak biçimde ulaşımaya elverişli bir şekilde ve aynı zamanda ana arterler üzerinde yer alması sebebiyle toplu ulaşımaya da elverişli şekilde konumlandırılmıştır. Yapıdaki tasarım amacı, büyük yapıdaki blokları bölerek adaletin katı ve monolitik imajını değiştirmektir. 30 Mayıs 2018 günü Barcelona Adliyesi kompleksine yapılan gezide elde edilen gözlem notlarına göre,⁹⁶ yapının bulunduğu alana girildiğinde bireyi tek parça ve devasa bir kütle yerine, farklı bloklardan oluşan ve bu bloklar arasında hareket etme imkanı sağlayan bir kompleks kullanıcılara sunulmuştur. Bireyin kullanımı açısından bir adalet sarayından ya da devlet otoritesinden ziyade modern bir konut ya da şirket merkezi ortamı yaratıldığını söylemek mümkündür. Tasarımcının, adaletin katı ve monolitik imajını değiştirme amacının yapılan gözlemlere göre sağlandığını söylemek mümkündür.

⁹⁵ https://davidchipperfield.com/project/city_of_justice_barcelona (Erişim Tarihi: 15.10.2019)

⁹⁶ 30 Mayıs 2018, Barcelona Adliyesi Gözlem Notları

Komplekste dört ayrı adli bina grubuna, merkezi bir yapı içerisinde erişim sağlanmaktadır. Bu alanda insanlar adeta bir süzgeçten geçirilerek işlerinin olduğu binaya yönlendirilmektedir. Böylece kullanıcılar, ihtiyaçları doğrultusunda yapıları kullanmakta, yapılar içerisinde gereksiz sirkülasyon azaltılarak yapıdan elde edilen verim artırılmaktadır. Bu uygulama aynı zamanda adalet hizmetlerinden faydalanmaya gelen bireyin doğrudan iş ve işlemini gerçekleştireceği birime ulaşmasını, devasa ve tek parça bir kütle içinde kaybolmamasını sağlamaktadır. Şekil 3.3'te adli yapı birimleri ve birimler arası geçişi sağlayan merkezi yapı gösterilmektedir.



Şekil 3.3 Barcelona Adliyesi⁹⁷

Barcelona'da Katalan Hükümeti'nin devlet politikaları arasında şeffaflık önemli bir yer edinmektedir. Yapının tasarım sürecinde, ülkenin şeffaflık politikaları ile uyumlu olmasını sağlamak adına tüm dış cepheler cam olarak tasarlanmıştır. Ancak cephenin tamamen cam olarak tasarlanması aynı zamanda bir

⁹⁷ https://davidchipperfield.com/project/city_of_justice_barcelona (Erişim Tarihi: 15.10.2019)

güvenlik sorunu teşkil edebileceği düşünülerek cam cephe üzerine görselde görülebilen paneller giydirilmiştir. Böylece hem doğal ışık kullanımından alınan maksimum fayda korunmaya çalışılmış hem de güvenlik sorunlarına çözüm üretilen bir tasarım üretimi ortaya konmuştur.⁹⁸

3.1.2.2. Fiziksel Koşullar

Bireylerin, adliye içerisinde hizmet alacakları birimleri kolaylıkla bulabilmeleri için yönlendirici ve anlaşılır işaretlere, yol gösteren rehber dokümanlara ve danışma masalarına yer verilmesi, bu bölgelerde kalifiye personelin çalıştırılması adalete erişimin sağlanması açısından etkili olmaktadır. Bireylerin adli işleri için gerekli evrak işlerini gerçekleştirebilmeleri için çalışma alanları yaratılması, yasal temsilcileri ile yapacakları görüşmeler için görüşme odaları tahsis edilmesi tasarım süreçlerinde göz önünde bulundurulmalıdır. Adalete erişim meselesinin bu birimler açısından çocuk ve engelli bireyler düşünülerek değerlendirilmesi daha kapsayıcı bir erişim imkanı ortaya çıkmasını sağlamaktadır.⁹⁹

Adliye içerisindeki hizmet birimlerinin bireylerin erişebileceği şekilde konumlandırılması gerekmektedir. Bu konuda önemli hususlardan biri de hakim odaları ile mahkeme kalemlerinin konumlarıdır. Duruşma salonlarının değerlendirileceği konumda daha ayrıntılı değinileceği üzere, duruşma salonlarının her mahkemeye özel olarak tahsis edilmediği, ortak duruşma salonlarının düzenlendiği kullanım şekli yapı içerisinde alan tasarrufu sağlamaktadır. Söz konusu ortak duruşma salonlarının giriş ya da girişe yakın şekilde

⁹⁸ https://davidchipperfield.com/project/city_of_justice_barcelona (Erişim Tarihi: 15.10.2019)

⁹⁹ Transparency In The Judicial Process And Measures For The Effective Implementation Of The İstanbul Declaration, 2016, United Nations Development Programme, Principle 2

konumlandırıldığı düzende, diğer adli hizmetlerin sunulduğu mahkeme kalemleri ile hakim odalarının daha üst katlarda planlanması yapıdan alınan verimi artırmaktadır. Bu kullanım biçiminde bireyler, kullandıkları duruşma salonlarına kolayca ulaşacak, hizmet sunan personellerin ve hakimlerin çalışması için ise daha uygun bir çalışma ortamı yaratılmış olacaktır. Yapı içerisindeki birimlerin fiziksel konumlandırılması sırasında, hakimler ile savcıların çalışma alanlarının ayrı planlanması, hem hakimlerin bağımsızlığı kavramını pekiştirmekte hem de iddia makamının karar merciine yakın bir pozisyonda olduğuna ilişkin meydana gelen görüntü düzeltilerek adalete erişime katkı sağlanmış olacaktır.¹⁰⁰

Fiziksel koşullar arasında adli yapıların tasarımında göz önünde bulundurulmuş bir diğer teknik husus yapının ışıklandırmasıdır. Adli yapıdan alınan faydayı artıracağı fiziksel kriterlerden biri de adli yapıları meydana getirirken kaliteli ürünlerin kullanılmasıdır. Ürün kalitesi aynı zamanda doğal havadan ve doğal ışıktan alınan faydayı artırmaktadır. Buna bağlı olarak uygun ölçüde ısıtma ve soğutma sistemlerini mümkün olduğunca az kullanarak doğal sıcaklığın kullanılması bireyin mekan ile ilişkisinin doğal zeminde kalmasına katkı sağlamaktadır. Çevresel faktörlerin doğal unsurlar ile sağlanması, hem bireylerin yapı içerisindeki memnuniyetini artırmakta hem de adli hizmetleri yerine getirenlerin iş verimini artırmaktadır. Doğal kaynakların kullanımı her ne kadar hukuk disiplininin uzak teknik bir alan olsa da yapı içerisinde hareket eden bireylerin memnuniyetine etki ederek adalete erişime olumlu katkı sağlamaktadır.

Adli yapılar güvenlik çekinceleri nedeniyle kapalı kutu stilinde çalışma alanlarından meydana gelmektedir. Bu çalışma alanlarının hem hizmetleri yerine getirenler için kullanıcı odaklı tasarlanması hem de bireyler için erişilebilir olması gerekir. Bu açıdan adaletin erişilebilir olmasını sağlamak adına yapılan tasarımlarda açık ofisler, mümkün olan en geniş şekilde doğal ışık kullanımı sağlayan geçirgen cephe tasarımları, doğal havayı içeri almayı sağlayan

¹⁰⁰ MAAN, Bert; Past and Future For Management of Courts, International Journal For Court Administration, 2009, sf. 6-7

havalandırma sistemleri, mümkün olduğu ölçüde yapının dışını görmeye imkan sağlayan manzaralar tasarlanarak çözümler üretilmektedir.¹⁰¹

Adliyelerin tasarımında koridorlara fazlasıyla yer vermek yapay ışıklandırmayı zorunlu kılmaktadır. Bu durum aynı zamanda yapılardaki enerji kullanımını artırmakta ve kaynak sürdürülebilirliği açısından kullanıcı dostu bir durum yaratmamaktadır. Bu maliyetin düşürülmesi açısından da doğal ışık kullanılan hizmet birimleri, koridorlar ve duruşma salonları yapılarda sürdürülebilir bir kullanım alanı sağlayacaktır. Aynı zamanda bu durum bireylerin adalet hizmetlerinden faydalanırken kasvetten uzak ve aydınlık mekanlarda hareket edebilmesini sağlayacaktır. Doğal ışığa dayalı kullanım ve aydınlatma, yapı içerisinde renkleri canlı kılacak ve yapının olumlu ve verimli bir tasarımının gerçekleşmesini sağlayacaktır. Doğal kaynakların kullanımına ilişkin tasarım çözümlenmeleri, adli hizmetleri sunan kişilerin ve bu hizmetlerden faydalanan bireylerin yapı içerisinde olumlu davranışlar gerçekleştirmesine imkan sağlayacaktır.¹⁰²



Şekil 3.4 Görsel 1¹⁰³ Durham Adliyesi ve Görsel 2¹⁰⁴ Ohio Franklin Adliyesi

¹⁰¹ HARDENBERG Don, *The Courthouse: A Planning and Design Guide for Court Facilities*, State Justice Institute, 1991, sf. 29.

¹⁰² GREENE, J. Frank; *Sustainable Justice 2030: Green Guide to Justice*, AIA Academy of Architecture for Justice, 2010, sf.15.

¹⁰³ KOPUZ, Ayşe; *Adliye Binalarının Toplam Kalite Yönetimine Uygun Olarak Mimari Tasarımı*, Uluslararası Sosyal Araştırmalar Dergisi, Cilt 8, Sayı 39, 2015, sf. 394

¹⁰⁴ KOPUZ, Ayşe; *Adliye Binalarının Toplam Kalite Yönetimine Uygun Olarak Mimari Tasarımı*, Uluslararası Sosyal Araştırmalar Dergisi, Cilt 8, Sayı 39, 2015, sf. 394

Doğal kaynakların kullanımının yapıya ve bireylerin adalete erişimine etkisini görseller üzerinden somutlaştırmak ve örneklemek faydalı olacaktır. Şekil 3.4 Görsel 1’de, WZMH Architects tarafından tasarlanan Durham Adliyesi’nin girişi gösterilmektedir.¹⁰⁵ Adli yapının giriş kısmında cephenin tamamında cam malzemesi kullanılmış ve bu durum giriş alanında yoğun bir aydınlık alan ortaya çıkmasını sağlamıştır. Aynı zamanda yapıya dışarıdan gelen bireyler için şeffaflık hissi yaratılmaktadır.

Benzer bir örneği ise Şekil 3.4 Görsel 2’de, Ohio Franklin Adliyesi’nin girişinde görebilmek mümkündür. Durham Adliyesi’ne benzer şekilde bu örnekte de girişte cam malzeme kullanılmıştır. Bu örnekte ek olarak tavan kaplama sisteminde cam malzemeye yer verilerek gün ışığından alınan faydanın artırılması amaçlanmıştır. Günümüzde tasarlanan adliyelerin en büyük sorunlarından biri de doğal kaynaklardan alınan verimi artıracak çözümlerin üretilmemesidir. Bu durum bireylerin yapı içerisinde doğal kaynağa ulaşmasını ve bu bağlamda adalete erişimin etkinliğini etkilemektedir. Yapı girişlerindeki doğal kaynak kullanımı kadar adli yapı içerisindeki birimlerdeki kaynak kullanımı da etkili olmaktadır. Adliyelerin girişlerinde yer verildiği kadar koridorların tasarımında da cam ve doğal ışık kullanımına yer verilerek yaratılan mekana ferah bir görünüm kazandırmak gerekmektedir.



Şekil 3.5 Görsel 1¹⁰⁶ Lindsay Flanigan Adliyesi ve Görsel 2¹⁰⁷ Northampton Adliyesi

¹⁰⁵ <https://www.archdaily.com/105945/durham-consolidated-courthouse-wzmmh-architects>
Erişim Tarihi: (9.10.2019)

¹⁰⁶ KOPUZ, Ayşe; Adliye Binalarının Toplam Kalite Yönetimine Uygun Olarak Mimari Tasarımı, Uluslararası Sosyal Araştırmalar Dergisi, Cilt 8, Sayı 39, 2015, sf. 395

¹⁰⁷ KOPUZ, Ayşe; Adliye Binalarının Toplam Kalite Yönetimine Uygun Olarak Mimari Tasarımı, Uluslararası Sosyal Araştırmalar Dergisi, Cilt 8, Sayı 39, 2015, sf. 395

Şekil 3.5 Görsel 1’de, Lindsey-Flanigan Adliyesi’nin duruşma salonlarının bulunduğu koridorlarında tüm cephenin yapımında cam malzeme kullanılmıştır. Bu durum oturma alanlarındaki bireylerin bekleme sürecinde doğrudan doğal ışık ile temas etmesini sağlamaktadır. Benzer şekilde başka bir tasarım ise Şekil 3.5 Görsel 2’de gösterilen Northampton Adliyesi’nin koridorlarında bireylerin kullanımına sunulmuştur.

Fiziksel koşulların, doğal kaynaklardan faydalanarak adli yapı içerisinde kullanımına örnek gösterirken, tasarım süreçlerinde bu unsuru verimli şekilde kullanan mimar Richard Rogers’ın tasarımları örnek teşkil etmektedir. Hukuki yapılar arasında, kapsayıcı bir hukuki metin olan Avrupa İnsan Hakları Sözleşmesi’nin mahkemesi olan Avrupa İnsan Hakları Mahkemesi’nin binasının önemli bir yeri bulunmaktadır. Şekil 3.6 Görsel 2’de yer alan AİHM’nin kuruluşunun logosu aynı zamanda Şekil 3.6 Görsel 1’de yer alan AİHM mahkeme binasının bir görselidir. AİHM kuruluşunun logosu olacak nitelikte ikonik bir yapıyı tasarlayan kişi mimar Richard Rogers’dır.



Şekil 3.6 Görsel 1¹⁰⁸ Avrupa İnsan Hakları Mahkemesi Binası Dış Görünüm ve Görsel 2¹⁰⁹ Avrupa İnsan Hakları Mahkemesi Logosu

Richard Rogers’ın, doğal kaynak kullanımı ile şeffaflık hissi yarattığı adliye mimarisi üzerine önemli tasarımlarından ikisi Bordeaux ve Antwerp Adliyeleridir. Şekil 3.7 Görsel 1’de yer alan Bordeaux Adliyesi ve Şekil 3.7 Görsel 2’de gösterilen Antwerp Adliyesi, çağdaş mimari tasarım kriterlerinin doğal kaynaklardan

¹⁰⁸ <https://www.coe.int/en/> (Erişim Tarihi: 01.12.2019)

¹⁰⁹ https://twitter.com/echr_press (Erişim Tarihi: 01.12.2019)

faydalanmak suretiyle kullanıldığı ve bu şekilde bireyler açısından adalete erişimin daha mümkün kılındığı, hukukun görünümünün daha çağdaş bir şekilde ortaya konabildiği Richard Rogers tarafından ortaya konan başarılı örneklerlerdir.



Şekil 3.7 Görsel 1¹¹⁰ Bordeaux Adliyesi Dış Görünüm ve Görsel 2¹¹¹ Anstwrp Adliyesi Duruşma Salonu Görünüm

3.1.2.3. Duruşma Salonları

Yargılamanın gerçekleştiği fiziksel mekan olan duruşma salonlarındaki alan kullanımı, hukuk sisteminde ve yargılama sürecindeki güç dinamiklerini gösteren ideolojiler hakkında mesajlar vermektedir. Özellikle, işlemlerin bürokratikleşmesi ve bireylerin adalete erişimi açısından artış gösterebilen eşitliğe aykırı işlemler, adaletin hesap verebilirliğini ve bireyler açısından katılımcı adaleti olumsuz etkilemektedir. Adliye tasarımlarının tarihsel gelişim sürecinde gerçekleştirilen reformalara göre, adliye içerisindeki hiyerarşik yapının demokratikleştiği ve duruşma salonlarında bulunan otoriter atmosferden uzaklaşmaya başladığı görülmektedir.¹¹²

¹¹⁰ <https://www.rsh-p.com/projects/bordeaux-law-courts/> (Erişim Tarihi: 01.10.2019)

¹¹¹ <https://www.rsh-p.com/projects/antwerp-law-courts/> (Erişim Tarihi: 01.10.2019)

¹¹² MULCAHY, Linda; Legal Architecture: Justice, Due Process and the Place of Law, 2010, sf 87.

Yeni adliye tasarımlarında modern tasarım şablonları kullanılarak bireylerin nasıl konumlanacağı, alanların nasıl bölüneceği konuları, duruşmada yer alan taraflar arasındaki ilişkinin anlaşılmasını sağlamaktadır. Duruşma salonunda bir ceza yargılamasında sürecin merkezindeki öznelerden biri sanıktır. Her ne kadar sanık, suç isnat edilen pozisyonunda bir özne olsa da haklarında bir hüküm tesis edilene kadar tüm sanıklar suçsuzlardır. Bu sebeple savunma hakkının etkili olarak kullanılabilmesi için duruşma içerisindeki konumlar adalete erişim bağlamında önem arz etmektedir.

Sanığın, müdafisi ile etkileşiminin ve iletişiminin verimli şekilde sağlanması savunma hakkının etkili bir şekilde kullanılması için zorunlu unsurlardan biridir. Bu kapsamda duruşma salonu içerisinde sanık ve müdafisinin ayrı bölümlerde konumlandırılmaması gerekmektedir. Benzer şekilde yargılan hakim ve yargılanan sanık arasındaki konumlandırma ilişkisini de değerlendirmek gerekmektedir. Savunma beyanlarının muhatabı ve bu beyanların ulaşmasının beklendiği makam olan hakim ile sanık arasında ciddi bir mesafe farkının bulunmaması savunma hakkının etkili olarak kullanımı için gereklidir. Ancak güvenlik sebebiyle savunma hakkını kullanılamaz hale getirmemek kaydıyla hakimin konumunun belirli bir yükseklikte olması da yerinde olacaktır.¹¹³

Adliyelerde ve özellikle duruşma salonlarında izleyicilerin konumlandırılması, adalete katılımın sağlanması ve bu boyutuyla adalete erişim için önemlidir. Hakim, savcı, avukat gibi yargı unsurlarının duruşma salonu içerisinde konumlandırılması, yasal güç ve otoritenin gösterilmesi niteliğini taşımaktadır. Yargı unsurlarının birey karşısındaki otoritesini makul ölçüde azaltmak ve hizmetlerden faydalanan bireylerin adalete erişimini artırmak adına çeşitli hukuk sistemlerinden duruşma salonları ve duruşma uygulamalar incelenmekte, bireylerin

¹¹³ MAAN Bert; Past and Future For Management of Courts, Internationa Journal For Court Administration, 2009, sf. 6.

adalete erişimini artıracak çözümler üretilmektedir.¹¹⁴ Ancak bu karşılaştırmayı yaparken doğru sonuçlara ulaşabilmek adına jüri eşliğinde yapılan duruşmalar, güvenlik sebebiyle izleyicisiz yapılan duruşmalar, Medeni Hukuk ya da Kamu Hukuku olmak üzere uyuşmazlık kaynağına göre duruşmalar şeklinde ayrıştırılma yaparak değerlendirme yapmak gerekmektedir.¹¹⁵

Adli yapılarda duruşma salonlarının bireylerin kullanım şekline göre üç bölümde tasarlanması gerekir.¹¹⁶ Birinci bölümde yargı mensupları ve mahkeme personeli, ikinci bölümde taraflar ve onların temsilcileri, son bölümde ise izleyiciler yer almaktadır. Buna bağlı olarak da yargı mensupları girişi, taraflar, temsilcileri ve izleyiciler için giriş ile birlikte son olarak ceza yargılaması ise sanıklar için ayrı bir giriş gerekir. Özellikle tutuklu yargılanan kişilerin tutukevlerinden adli yapıya getirilmesi ve diğer bireyler ile mümkün olduğunca az karşılaşma sağlayarak duruşma salonuna getirilmesi gerekir. Bu durum hem bir güvenlik önlemidir hem de bireylerin adil yargılanma hakkı için bir gerekliliktir. Şekil 3.8’de bu bölümlerin ne şekilde tasarlanması gerektiğine ilişkin örnek verilmektedir.

¹¹⁴ WALENTA, Jayme, Courtroom Ethnography: Researching the Intersection of Law, Space and Everyday Practices, The Professional Geographer, 2019, sf. 3.

¹¹⁵ TAIT, David; Popular Sovereignty and The Justice Process: Towards a Comparative Methodology For Observing Courtroom Rituals, Contemporary Justice Review, 2001, sf. 202.

¹¹⁶ AYDIN, Dicle; ÖZGEN, Mithat; Mimari Programlama ve Tasarım için Çözümleme: Adalet Sarayları, Online Journal of Art and Design, Sayı 5, 2017, sf. 100.

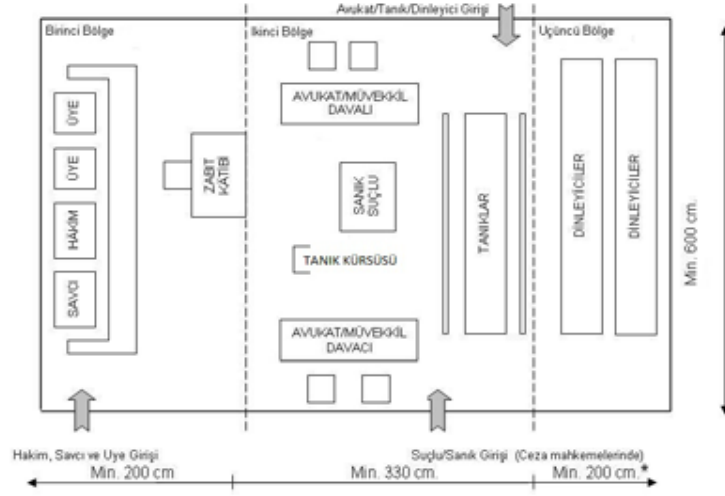

*Bu uzunluk, iki sıra için geçerli olup her eklenen sıra için 100 cm. arttırılmaktadır.

Şekil 3.8¹¹⁷ Duruşma Salonu Konumlandırma Görseli

Şekil 3.9’da ifade edilen ayrıştırmanın temelini ise 1973 yılında ABD’de Duruşma Salonu ve Adliye Tesisleri Tasarımı Ortak Komitesi tarafından hazırlanan raporda temel olarak şu şekilde görselleştirilmiştir:

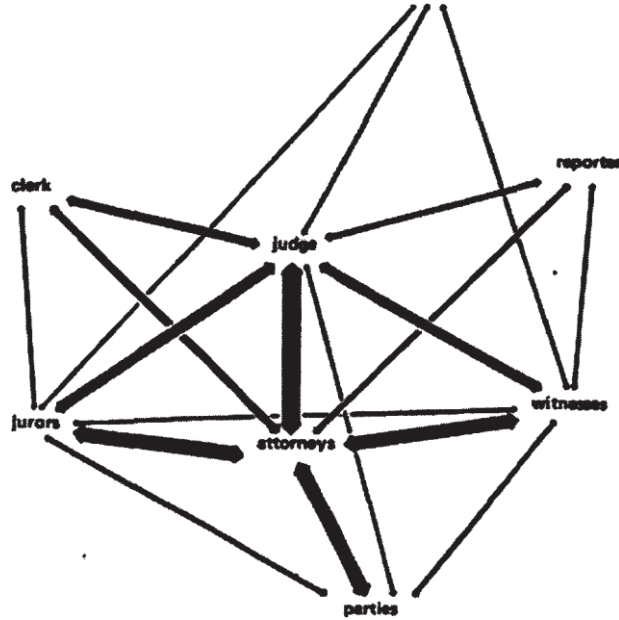

Şekil 3.9¹¹⁸ Kullanıcı Ayrıştırma Görseli

¹¹⁷ AYDIN, Dicle; ÖZGEN, Mithat; Mimari Programlama ve Tasarım için Çözümleme: Adalet Sarayları, Online Journal of Art and Design, Sayı 5, 2017, sf. 100.

¹¹⁸ SPAULDING, W. Norman; sf. 338.

Duruşma salonunda rolü olan bireyler arasında, görsel erişim, işitme, hareket ve evrak akışının birleşiminden oluşan bir ilişki tanımlanmıştır. Bu etkileşimin tanımlanmasının jüri eşliğinde yapılan bir yargılamanın örneklendirmesi olduğunu göz önünde bulundurmak gerekir. Koyu çizgiler, yargıç, tanık, avukat, jüri üyesi ve taraflar arasındaki ilişkiyi göstermektedir. İnce çizgiler ise duruşma ana özneleri dışında kalan unsurlar ile ana özneler arasındaki ilişkiyi göstermektedir. Basın ve izleyici bireyler ise bu ilişkilerin en dışında yer almaktadır. Duruşma salonu içerisindeki konumlandırmaya ilişkin alınan kararlarda şekildeki görsele benzer şekilde duruşmada rol alan bireyler ve aralarındaki etkileşime göre bir konumlandırma yapmak gerekmektedir.¹¹⁹

Duruşma salonlarının içindeki yerleşim kadar duruşma salonlarının adliye içerisindeki konumu da bireylerin adalete erişimini etkileyen konular arasında yer almaktadır. Duruşma salonlarının ve çalışma alanlarının işlevsel şekilde tasarlanması adalete erişime olumlu bir katkı sağlamaktadır. Hatta bu planlamanın özellikle büyük adliyeler açısından bunun ciddi bir ihtiyaç olduğu söylenmektedir.¹²⁰ Adli yapı içerisindeki etkinliği duruşma salonlarının konumlandırılması ve planlanması etkilemektedir. Aynı zamanda bu konumlandırma ve planlama dolaylı olarak yapının bütüncül kütesini de etkilemektedir. Her bir mahkeme için ayrı duruşma salonlarının tahsis edildiği kullanım şekli, önemli boyutta bir kullanım alanının boş mekan işlevinde kalmasına neden olmaktadır. Her mahkemeye ayrı salon tahsis edilmesi, yapıdan alınan verimin önemli ölçüde azalmasına sebep olmakta ve bu durum bireylerin büyük kütlede oluşan adli yapı içerisinde hareket etmek zorunda kalmasına neden olmaktadır.

Duruşma salonlarının adliyelerin giriş ve girişe yakın katlarında ortak salonlar halinde planlanması, mahkemeler arasında bu salonlarının belirli bir gün

¹¹⁹ SPAULDING, W. Norman; sf. 338.

¹²⁰ Yargı Reformu Stratejisi, T.C. Adalet Bakanlığı, 2019, sf. 50.

ve saat planlaması ile paylaşılması mekan kullanımındaki verimi artırmaktadır. Böylece aynı zamanda, mahkemelerin destek birimleri ile duruşma salonlarının yan yana olmaması ile işlem gerçekleştirilen alanlardaki yoğun insan sirkülasyonu azaltılacak ve sirkülasyondan doğan güvenlik sorunu da bertaraf edilmiş olacaktır.¹²¹ Saraybosna Adliyesi'ne gerçekleştirilen gezide elde edilen gözlem notlarına göre paylaşımlı duruşma salonu kullanımı ile kullanım alanından elde edilen verimin artırıldığı gözlemlenmiştir.

Duruşmaların aleniliği ilkesi göz önünde bulundurulduğunda, duruşmalar ile bireyler arasındaki bilgi alışverişinde basın mensuplarının önemli bir yeri bulunmaktadır. Duruşma salonlarında meydana gelen gelişmelerin bireylere duyurulması hem adli hizmetlerin gelişmesi için hem de bireylerin adli hizmetlere erişiminin sağlanması açısından faydalıdır. Basın mensuplarının adalete erişime katkısı göz önüne alınarak duruşma salonu içerisindeki konumlandırılmada basın mensuplarına yer vermek gerekmektedir.

3.2. ADLİYE KULLANIMINI ETKİLEYEN İLKELER

Adalete erişimi bireyler açısından sağlayabilmek adına adliye mimarisinin ve fiziksel koşullarının; bilişim teknolojilerinin katkısıyla erişilebilirliğine etkisini, yapıdaki şeffaflık ilkesini ve güvenlik tedbirlerini incelemek gerekmektedir.

3.2.1. Bilişim Teknolojilerinin Erişilebilirliğe Katkısı

Adli yapılarda sunulan adalet hizmetlerine başvuran birey sayısının fazla oluşu ve buna bağlı olarak ortaya çıkan yoğun iş yükü, yargı işlemlerinin

¹²¹ Adliye Personeli El Kitabı, Mahkeme Yönetimi Sisteminin Güçlendirilmesi Projesi, Adalet Bakanlığı, Ekim 2013, Ankara

yürütülmesi için yeni yatırımlar yapılmasını gerektirmektedir. Değerlendirilmesi gereken bir yatırım kolu da teknolojidir. Hukuk hizmetlerinin sunumunda bireyler arasında kurulan diyalog kadar söz konusu hizmetlerin bilişim teknolojileri yardımıyla sunulması da değerlendirilmektedir.

Dosyalama, belge görüntüleme, veri aktarımı gibi işlemlerin adli yapılar içerisinde sunulması kadar bilişim yardımıyla da söz konusu işlerin yapılabilirliği oluşu hem adli yapı içerisindeki sirkülasyonu azaltacak hem de zaman ve emek tasarrufu sağlayacaktır. Aynı zamanda önemli bir erişilebilirlik avantajı sağlayan bilişim sistemleri, bireylerin dosyalara erişimi, bilgi edinmesi, başvuru yapması gibi hususlarda önemli bir destek aracı olacaktır.

Belgeleri ve dosyaları arşivleyen mahkeme katipleri yerine, belge ve bilgileri bir veri olarak işleyen ve bunu yöneten nitelikli bir personel ile hem yargı hizmetlerinin sunulmasının iç işleyişine katkı sağlanacak hem de bireyler açısından adalet hizmetleri daha erişilebilir kılınmış olacaktır. Günümüzde en çok kullanılan iletişim araçlarından olan İnternetin bu konudaki faydası da göz ardı edilmeden, adli yapıların İnternet siteleri aracılığıyla bu husus desteklenmelidir.¹²²

Adli yapıların içerisinde bulunan yoğun sirkülasyon göz önünde bulundurulduğunda, veri transferi olarak özetleyebileceğimiz, bilgi ve belge mübadelesinin internet ve bilişim yardımıyla yapılması önemlidir. Talepte bulunacak bireylerin ve taleplerinin koordine edilmesi, dilekçelerin tevzi edilmesi, bireylere sunulacak yardım ve yönlendirmelerin sunulması aşamalarında teknolojik gelişmelerden faydalanmak gerekir. Örnek vermek gerekirse, Türkiye’de adalate erişimde bilişimin kullanıldığı önemli projelerden biri Ulusal Yargı Ağı Projesi UYAP’tır. Bir davanın açılması ya da takip edilmesi aşamalarında çeşitli bilgi alışverişinin sağlanması için kullanılan bir bilişim sistemidir. UYAP sisteminin

¹²² HARDENBERG Don; Trends in Courthouse Design, National Center for State Courts, 2004, sf. 122.

yargı hizmetlerine erişimi kolaylaştırdığı, işlemleri hızlandırdığı, hizmetlerin avukatlara ve vatandaşlara sunulduğu görülebilmektedir.¹²³

Günlük hayat alışkanlıklarına göre bireyler her türlü bilgiye günümüzde internet aracılığı ile ulaşma konusunda bir alışkanlık sağlamış durumdadır. Bireylerin bu kullanım alışkanlıklarının, adaletin erişilebilirliğinin geliştirilmesinde kullanılması gerekmektedir. Bireyin yargı mensuplarıyla ve yargı hizmetleriyle etkileşimini artırmak, adli iş ve işlemlerin yürütülmesindeki faydayı artırmak adına bilişim kaynaklarının kullanımı değerlendirilmektedir. Bireylerin vatandaşlık işlemlerini ve haklarını kullanabilmeleri için geliştirilen e-devlet uygulamaları vb. bilişim kaynakları adalete erişimde bireylere önemli faydalar sağlamaktadır. Ancak erişimin artırılmasında bununla yetinilmemeli, özellikle sosyal medyanın internet ve bilişim kaynaklarını aşan etki alanı ve gücünün de adaletin erişilebilirliğinin artırılmasında kullanılması gerekmektedir. Etkinleştirilecek bilişim sistemleri ile hem bireyler adli yapılara fiziksel olarak ziyaret gerçekleştirilmeden işlerini gerçekleştirebilmeli hem de adli yapıyı ziyaret ettiklerinden buradaki işlerini bilişim sistemleri aracılığıyla kolaylıkla gerçekleştirebilmelidir.

İlerleyen bölümlerde güvenlik ve şeffaflık sorununda detaylı olarak değinilecek konulardan biri de izleyici bireylerin yargı süreçlerine katılımı konusudur. Dünya genelinde kamuyu önemli ölçüde ilgilendiren davaların, davaların tarafı olmayan bireyler açısından izlenmesi meselesi aynı zamanda otoritenin güvenlik kaygılarının da içinde bulunduğu bir konuyu işaret etmektedir. Adalete erişimi etkin bir şekilde sağlamak adına bireylerin katılımını sağlamak ve gündelik sorunlarını bertaraf etmek adına bilişim sistemlerinden ve teknolojiyen faydalanmak önemlidir. 1973 yılında ABD’de Duruşma Salonu ve Adliye Tesisleri Tasarımı Ortak Komitesi tarafından hazırlanan rapora göre,¹²⁴ duruşma

¹²³ BERK, Seda Kalem; Türkiye’de Adalete Erişim: Göstergeler ve Öneriler, 2011, TESEV yayınları, sf. 71.

¹²⁴ SPAULDING, W. Norman; sf. 337.

salonlarında sanık yakınlarına ve dava ile doğrudan ilgisi olan kişilere oturma alanı sağlamak yeterli kabul edilmektedir. Özellikle yoğun izleyici birey bulunduracak kamuyu ilgilendiren önemli davalarda, davanın etkinliğini etkiletecek şekilde izleyicilerin dikkat dağıtmasını önlemek adına, duruşma salonunun dışında bir yayın sistemi tesis ederek bireylerin adalete erişimini sağlamak düşünülmüştür. Böylelikle hem adli hizmetlerin verimli şekilde gerçekleşmesi sağlanacak hem de kapasite ve güvenlik gerekçesi ile bireylerin izleyici olarak adalete erişmelerine imkan sağlanmış olacaktır.

Özellikle çok taraflı ve çok izleyicisi bulunan davalarda, duruşmaların olağan salonlar yerine spor salonu ya da konferans salonu gibi duruşma gerçekleştirme işlevi olmayan mekanlarda yapıldığı görülmektedir. Duruşmanın gerçekleştirileceği binaların olağanüstü şekilde değiştirildiği, adli hizmet sunmaya elverişli olmayan yapılarda gerçekleştirildiği görülmektedir. Örnek vermek gerekirse, Türkiye’de Silivri Cezaevi’nde gerçekleştirilen duruşmalar, adli hizmetlerin sunulması ve duruşmaların yapılması için tasarlanan ve inşa edilen adliye yapılarında değil, tutuklu ya da hükümlü bireylerin tutulması işlevini haiz olan cezaevi yapılarında gerçekleştirilmiştir. Duruşmalar sırasında bilişim ve teknolojinin kullanılması, duruşmaların adli hizmetlerin sunulmasına uygun ve bu işlevde hazırlanmış salon ve yapılarda görülmeye devam etmesini sağlayarak bireylerin adalete erişimini sağlayacaktır.

Çalışma kapsamında Türkiye ve Avrupa topluluklarında bireylerin hizmetlerine sunulan adliyeler kütle ve güvenlik gibi ele alınan kriterler çerçevesinde incelenmiştir. Saraybosna şehrinde yer alan, güncel bir mimari anlayış yerine tarihi bir binada hizmet veren Saraybosna Adliyesi güvenlik önlemleri kriteri açısından incelenmiştir. Şehir merkezinde, tarihi bir yapıda ve 1914 yılında 1. Dünya Savaşı’nın başlangıcı olarak kabul edilen Arşidük Franz Ferdinand suikastının¹²⁵ gerçekleştirildiği cadde üzerinde bulunmaktadır. 18 Nisan 2018

¹²⁵ GÜNAYDIN, Meryem; Arşidük Fransuva Ferdinand Suikastı, Akademik Bakış Dergisi, Cilt 8, Sayı 15, 2014, sf 36.

gününde tez çalışması kapsamında yapılan gezide elde edilen gözlem notlarına göre, konusu kamuyu ilgilendiren önemli davalarda Saraybosna Adliyesi'nin 1 numaralı büyük duruşma salonunun kullanıldığı ve salonda iki aşamalı giriş kapısı olduğu görülmüştür. Saraybosna Adliyesi'nde yer verilen uygulamaya göre birinci kapıdan geçiş halinde izleyiciler bu bölüme yerleştirilmekte ve önlerinde bulunan büyük ekranlardan, duruşma salonunda gerçekleştirilen duruşmayı sesli ve görüntülü olarak takip edebilmektedir. Bu alandan sonra yer verilen ikinci kapıdan ise yalnızca duruşmanın asıl öznelere olan taraflar, avukatlar, tanıklar ve taraf yakınları geçebilmekte olup duruşma salonunda bu kişilere yer verilerek hem adli hizmetlerin veriminin artırılması amaçlanmış hem de bireylerin adalete erişimi mümkün kılınmıştır.¹²⁶

3.2.2. Şeffaflık

Birleşmiş Milletler Kalkınma Programı'nın Türkiye Cumhuriyeti ile yürüttüğü “etik ilkelerinin yaygınlaştırılması,” “şeffaflığın güçlendirilmesi” ve “yargıya güvenin artırılması” amaçlı projeler kapsamında yapılan çalışmalar ile adli yapılardaki şeffaflığın önemine vurgu yapılmıştır. Şeffaflık ve etik ilkeler yoluyla halkın yargı işlemlerine duyduğu güveni artırılması mümkün olacaktır. Proje kapsamında yer alan İstanbul Bildirgesi'ne¹²⁷ göre; yargı sistemi adliyelere kolay erişim sağlamalı, davaların şeffaf bir şekilde yürütülmesini ve gerçekleştirilmesini sağlamalıdır.

Adaleti topluma entegre etmek için yargı sisteminin açık olması ve bireylerin yargı sistemine fiziksel olarak erişebiliyor olması gerekir. Bireyler, basın ve mahkeme kullanıcıları, adli işlemlerle ilgili tüm bilgilere güvenilir bir şekilde

¹²⁶ 18 Nisan 2018, Saraybosna Adliyesi Gözlem Notları

¹²⁷ Transparency In The Judicial Process And Measures For The Effective Implementation Of The Istanbul Declaration, 2016, United Nations Development Programme, Principle 2

erişebilmelidir.¹²⁸ Erişimi sağlamak için ise bilgilerin yer aldığı yapıların şeffaf ve görünür kılınması gerekmektedir. Mahkeme kalemlerinin bireylerin girişine engel olan güvenli koridorların arkasında olması, bu koridorlara girilse bile mahkeme kalem odalarına giriş sağlanamaması, giriş sağlansa bile dosyaların görevlilerin arkasında kapalı dolaplarda olması güvenlik sorununun ötesinde ciddi bir adalet erişim sorunudur. Devletler için sürdürülebilir bir kalkınma planlaması ancak adalet sisteminin etkili, hesap verebilir ve kapsayıcı bir şekilde dizayn edilmesi sağlanabilir.¹²⁹

Adliyelerin mimari tasarımlarının ve fiziksel koşullarının incelenmesiyle, cephe tasarımında dış duvar yerine cam kullanılmasının adaletin şeffaflığı konusunda güçlü ve destekleyici görünüm yaratmaktadır. Bina içerisinde görünmeyen ve geçiş imkanı verilmeyen özel koridorlar yerine görünür duvarlar ortaya çıkaran cam kullanımı, adliyenin kullanıcısı bireyler açısından yeni bir görünürlük ve şeffaflık alanı yaratacaktır. Cam kullanımları, kamusal bir hizmet alanı olan adliyeler açısından, hukukun görünür ve adaletin erişilebilir kılınmasına önemli katkılar yapmaktadır.¹³⁰

Tasarımda cam kullanımının ve bu kullanımın şeffaflığa örnek gösterilmesine ilişkin, mimar Richard Rogers'ın tasarladığı Bordeaux Adliyesi'nin incelenmesi uygun olacaktır. Adliye tasarımında adalet erişimine etki eden fiziksel koşulların incelendiği bölümde, doğal ışık kullanımı ile değindiğimiz Bordeaux Adliyesi yine Avrupa İnsan Hakları Mahkemesi'nin binası gibi ikonik bir nitelik taşımaktadır. Fransa hükümeti, bu bina için tasarım ekibinden şeffaflık ve açıklık

¹²⁸ Transparency In The Judicial Process And Measures For The Effective Implementation Of The Istanbul Declaration, 2016, United Nations Development Programme, Principle 6

¹²⁹ A Transparent And Accountable Judiciary To Deliver Justice For All, United Nations Development Programme, 2016.

¹³⁰ MULCAHY, Linda; Architects of Justice: The Politics of Courtroom Design, Sage, Social & Legal Studies, 1999, s. 383-403.

duygusu verilerek Fransız adalet sisteminin ulaşılabilir ve erişilebilir olduğunun vurgulanması talep edilmiştir.¹³¹

1992 yılında inşa edilen Bordeaux Adliyesi'nin tasarım süreçlerinde şeffaflık ve açıklık duygusunun yapının kullanıcısı olan bireylerde hissettirilmesi hedeflenmiştir. Adalet kavramının temsil edildiği adliyenin, bireyler açısından erişilebilirliğinin şeffaf bir görünümle temsil edilmesi istenmiştir.¹³² Bordeaux kentinin tarihi bölgesinin merkezinde yer alan bina, yaklaşık 25.000 metrekarelik bir alan üzerine konumlandırılmıştır. Fransız adaletinin şeffaflığını vurgulamak ve yapının kullanıcısı bireyler üzerinde pozitif bir etki yaratmak adına cephe ve detaylarda cam malzemenin kullanıldığı bina, kutu formatından uzaklaşarak çağdaş görünümde mahkeme salonlarının kullanılması ile benzerlerinin ötesinde bir görünüş kazanmıştır. Binanın bir diğer dikkat çekici özelliği ise enerji tasarrufu sağlayan etkin cephe tasarımı sayesinde, havalandırma sistemi için güneş ışınlarını kullanıyor olmasıdır.¹³³

Yapının dış cephesini oluşturan cam yüzeyin arkasında, binanın karşısında yer alan Gotik Katedrali'nden esinlenerek ortaçağ kulelerini andıran ahşap duruşma salonları tasarlanmıştır. Cam cephe ve duruşma salonlarının çatısında ise ahşaba uyumlu bakır çatı yapılmıştır. Kullanılan malzemeler etkin enerji kullanımını sağlamaktadır. Cephelerde cam yüzeylerin tercih edilmesi sebebiyle yalıtım için ek maliyet yapılmasına gerek duyulmamıştır.

¹³¹ TAIT, Allison Anna; *Constructing Courts: Architecture, The Ideology of Judging, and the Public Sphere*, Law, Culture & Visual Studies, 2013, sf. 529.

¹³² <https://www.rsh-p.com/projects/bordeaux-law-courts/> (Erişim Tarihi: 01.10.2019)

¹³³ KESKİN, Gül; İstanbul'un Adalet Sarayları, Arkitera, bkz. <https://v3.arkitera.com/h21545-istanbul-un-adalet-saraylari.html> (Erişim Tarihi: 04.11.2019)

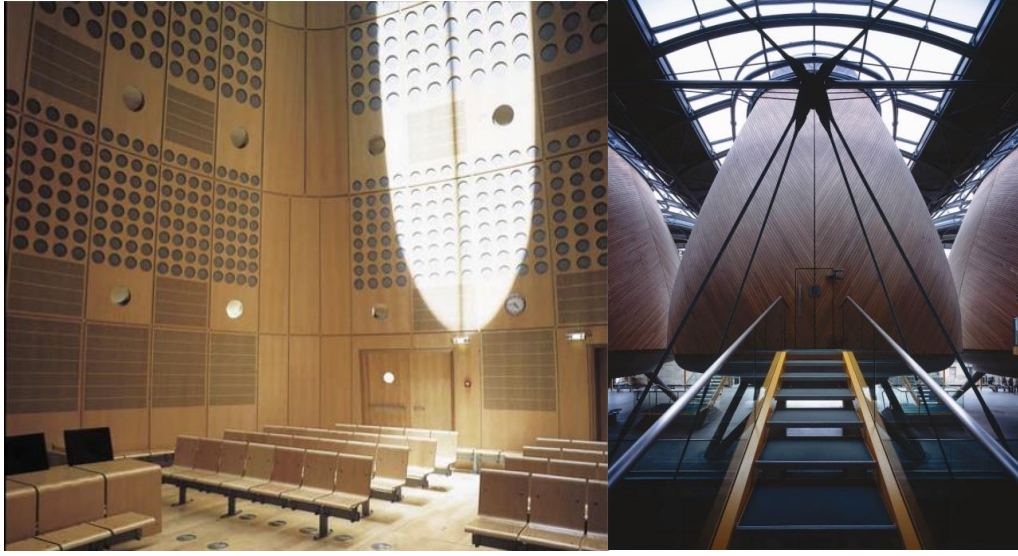

Şekil 3.10 Görsel 1¹³⁴ Bordeaux Adliyesi Duruşma Salonu İç Görünüm ve Görsel 2¹³⁵ Bordeaux Adliyesi Duruşma Salonu Dış Görünüm

Şekil 3.10 Görsel 1’de duruşma salonunun içi, Şekil 3.10 Görsel 2’de ise duruşma salonlarının dışı gösterilmektedir. Duruşma salonlarının şişeye benzer hacimlerle inşa edilmesi sebebiyle tavanlardan salonların tabanına derinlemesine gün ışığının girmesi amaçlanmıştır. Aynı zamanda salonların yüksek tavana sahip olması sıcaklığın korunması ile enerji tasarrufu da sağlamaktadır.

3.2.3. Güvenlik

Adliyelerde gerçekleştirilen kamusal hizmetlerin niteliği gereği, adli yapılara ve ilgili birimlerine çeşitli vandalizm ve terör saldırıları gerçekleştirilmesine engel olmak adına çeşitli önlemler alınması gerekmektedir. Ancak bu önleyici güvenlik uygulamalarının hayata geçirilirken, yargı hizmetlerinin işleyişine ve bireylerin adalete erişimine olumsuz etki yaratmadan önleyici uygulamaları planlamak gerekir.

¹³⁴ <https://www.rsh-p.com/projects/bordeaux-law-courts/> (Erişim Tarihi: 01.10.2019)

¹³⁵ <https://www.rsh-p.com/projects/bordeaux-law-courts/> (Erişim Tarihi: 01.10.2019)

Adli yapılarda bireylerin yapıya girişlerinin bir ana giriş ile kontrol altına alınması tercih edilmektedir. Bu ana girişte güvenliği sağlamak adına güvenlik cihazlarının kullanılması ve önleyici aramaların yapılmasına ilişkin uygulamalara yer verilmektedir. Güvenlik kontrolleri ve üst aramaları kapalı alanda ve yapının içerisinde yapılmaktadır. Çeşitli birimlerin güvenlik sebebiyle ana yapıdan ayrıldığı durumlarda, bu alana girişlerde de benzer şekilde aramalar yapılmaktadır. Her birim için ayrı bir güvenlik seviyesi öngörebilmek mümkün olduğundan, yapının bu kullanıma uygun olacak şekilde birimlere ayrılması ve güvenlik tedbirlerinin buna göre uyarlanması gerekmektedir. Güvenlik hassasiyetinin yüksek olmadığı ortak alanlar, rutin ve günlük işlemlerin gerçekleştirildiği bölgelere daha az güvenlik tedbiri ve denetim uygulanması adli yapının ve adaletin daha erişilebilir olmasını sağlayacaktır.¹³⁶

Çok kullanıcıli bir mekan olması sebebiyle adli yapıların girişlerinde büyük fuayelere ihtiyaç duyulmaktadır. Bu alanlarda birimler arası geçişlerin kolayca sağlanmasına katkı vermektedir. Yönlendirici uyarılara ve bekleme alanlarına yer verilen büyük fuayelerden, yapının tüm kullanıcıları geçiş yapacaktır. Çalışma içerisinde yapının fiziksel koşullarının adalete erişime etkisini incelendiği bölümde değinilmiş olan, bireylerin hareket alanlarında sanat ve kültür objelerine yer verilmesi uygulaması, güvenlik uygulamaları ile gerilen bireyin adliye deneyimine olumlu bir etkisi olacaktır. Bireylerin güvenlik tedbirleri sebebiyle adliye deneyimlerinde, adalet kavramını kendilerine uzak ve erişilemez hissedebileceği söylenecektir.¹³⁷

Güvenlik için alınan önlemlerin bireylerin adalete erişimini olumsuz etkileyerek, söz konusu hakkı kullanılamaz hale getirmemesi gerekmektedir. Bob Casey Federal Adliyesinde görülen, Amerika'nın en büyük iflas ve denetim

¹³⁶ ÇAKIN, Akın; Adalete Erişim, Seçkin Yayınları, 2016, sf. 185

¹³⁷ HARDENBERG Don; Trends in Courthouse Design, National Center for State Courts, 2004, sf. 125.

skandalı olayı olarak değerlendirilen, Enron isimli Amerikan enerji şirketinin iflası ile sonuçlanan yolsuzluk davası olan Enron vs. ABD davasında, duruşmaya katılım aşamasında izleyiciler açısından normalde yapılandan çok daha fazla güvenlik kontrolünün yapılması, kağıt kalem dışında kayda imkan verebilecek hiçbir cihazın duruşma salonu koridoruna bile alınmaması, izleyicilerin üzerindeki Enron karşıtı çıkartma ve rozetlerin bile toplatılması ve mahkeme salonuna erişim konusundaki yoğun kısıtlamalar yargılama sürecine bireylerin erişiminin azalmasına neden olmuştur.¹³⁸ İdarenin bu şekilde öngöreceği katı güvenlik uygulamaları, daha geniş katılımlı bir yargılama sürecinin gerçekleşmesine engel olmaktadır. Dolayısıyla güvenlik önlemleri için yapılan uygulamaların, adliyenin içi ile dışı arasındaki bağı keserek fiziki erişime kısıtlama getirmesi, bireylerin ve medyanın yargı süreçlerine katılmasına engel olmaktadır.

Türkiye’den örneklemek gerekirse, son yıllarda görülen siyasi ve toplumsal olaylar neticesinde yapılan yargılamaları incelediğimizde, bireylerin ilgisinin yargılama süreçlerine yönelik artış gösterdiğini gözlemlemek mümkündür. Bu ilgi artışını sayısal verilere dökmek başka bir araştırmanın konusu olsa da medyatik olarak adlandırılabilir, Türkiye’de insan haklarının gelişimi ve seyri için son derece önemli davaların takibi yalnızca otoritenin izin verdiği ölçüde yapılabilmektedir. Duruşmaların aleni olarak yapılması, hem adil yargılanma hakkının yerine getirilmesi hem de taraflar ve izleyiciler açısından adalet erişiminin sağlanması adına önemli etkenlerden biridir. Türkiye’de yüksek güvenlik önlemleri sebebiyle bazı duruşmalar tutukevlerinde yapılmaktadır. Son dönemde bu uygulamanın önemli ve ilk örneklerinden biri Silivri Cezaevi’nde yapılan Ergenekon ve Balyoz yargılamalarıdır.¹³⁹ Yüksek güvenlik önlemleri dönemin basın yayınlarında şu şekilde kayda geçirilmiştir:

¹³⁸ WALENTA, Jayme, Courtroom Ethnography: Researching the Intersection of Law, Space and Everyday Practices, The Professional Geographer, 2019, sf. 4.

¹³⁹ <http://www.hurriyet.com.tr/gundem/ergenekon-mahkemesi-protostolarla-basladi-10163115> (Erişim Tarihi: 10.09.2019)

“Cep telefonu, ses kayıt cihazı gibi elektronik eşyaların görevlilerce emanete alındığı bu bölümde, bazı kişiler ayakkabıları çıkartıldıktan sonra terlikle x-ray cihazından geçirilerek yerleşkeye giriş yaptı.”

Yüksek güvenlik önlemlerine ek olarak adalete erişime olumsuz etkisi olan sorunlardan biri de duruşmaların gerçekleştirildikleri salonların kentteki konumlarıdır. Güvenlik önlemleri gerekçeleriyle şehir dışında görülen bu duruşmaların savunma hakkını önemli ölçüde kısıtladığını söylemek mümkündür. Tutuksuz sanıklar, tanıklar, müdafiler, bilirkişiler ve izleyiciler açısından kentten 100 kilometre uzakta bulunan bir yapıda gerçekleştirilen yargılamanın ve sunulan adli hizmetlerin adalete erişime olumsuz etkisinin olduğunu söylemek mümkündür.¹⁴⁰ Ergenekon, Poyrazköy, Balyoz davalarında, taraflar açısından adalete erişimin bireylerin kullanımına nasıl sunulduğu, bir kısım sanıkların müdafiliğini yapan Av. Serkan Günel tarafından basına verilen demeçlerde şu şekilde ifade edilmiştir:

“Bu arada avukat olsanız dahi içeriye cep telefonu sokmanız yasak, bu durum çağımızda birçok işini telefonla gören ve müvekkillerinin istedikleri anda muhakkak ulaşılması gereken biz avukatlar açısından büyük bir iş ve dolayısıyla maddi kayıp demek oluyor. Pek tabii bu saydığım durumlar kamuoyunda geniş yankı bulan davaları izlemek isteyen kişiler için de caydırıcı bir durum. Zaten bunun sonucu olarak hem medya, hem de kamuoyu sadece ilk günler ilgi gösterdikleri davalara bir süre sonra uğramıyor hatta yukarıda da bahsettiğim gibi zaten tutuklu oldukları için maddi açıdan mağduriyet yaşayan sanıklarda yakınlarının her gün duruşma salonuna gelmesini istemiyor.”

¹⁴⁰ <https://odatv.com/tum-bu-davalar-neden-silivride-gorulmemeli--1712101200.html>
(Erişim Tarihi: 10.09.2019)

Devam eden süreçte Gezi Direnişi yargılamaları,¹⁴¹ 15 Temmuz 2016'dan sonra memur, savcı, hakim, polis, asker, gazeteci, iş insanı, akademisyen olmak üzere her kesimden bireyin yargılandığı duruşmalar¹⁴² bu kampüste yüksek güvenlik önlemleri altında görülmüştür.

Yukarıda örneklenen Enron v. ABD davasında güvenlik gerekçesiyle kalem ve not kağıdının yasaklanması olayının bir benzeri 2019 yılı içerisinde Silivri Cezaevi'nde gerçekleştirilen duruşmalarda da görülmüştür. Duruşma salonlarında görüntü almanın yasak olması kuralına ek olarak, duruşmalarda yer alan çizimler tarafından duruşma salonlarında yapılan çizimlere de güvenlik gerekçeleriyle yasak getirilmiştir.

“Nurtopu gibi bir yasagimiz daha var. Mahkeme cizeri olarak katıldığımız gezi davası ndan mahkeme başkanının talimatıyla salon dışına çıkarıldık. Yarım kalan çizimim... #gezidavası #GeziyiSavunuyoruz”

Gezi Direnişi yargılamalarının çizimlerinden Tarık Tolunay'ın 8 Ekim 2019 tarihinde Twitter'dan¹⁴³ duyurduğu bu gelişme sosyal medyanın ardından basında da haberlere konu olmuştur.¹⁴⁴ Paylaşım Şekil 3.11'de gösterilmektedir.

¹⁴¹ <https://tr.euronews.com/2019/06/24/gezi-parki-davasi-basladi-kimler-yargilaniyor-saniklar-nerede-iddianamede-neler-var> (Erişim Tarihi: 10.09.2019)

¹⁴² <https://www.dw.com/tr/silivride-ilk-15-temmuz-davasi/a-36917791> (Erişim Tarihi: 10.09.2019)

¹⁴³ <https://twitter.com/tariktolunay/status/1181488332569747456> (Erişim Tarihi: 10.09.2019)

¹⁴⁴ <https://www.gazeteduvar.com.tr/gundem/2019/10/08/gezi-durusmasinda-cizgiye-de-yasak-geldi/> (Erişim Tarihi: 10.09.2019)

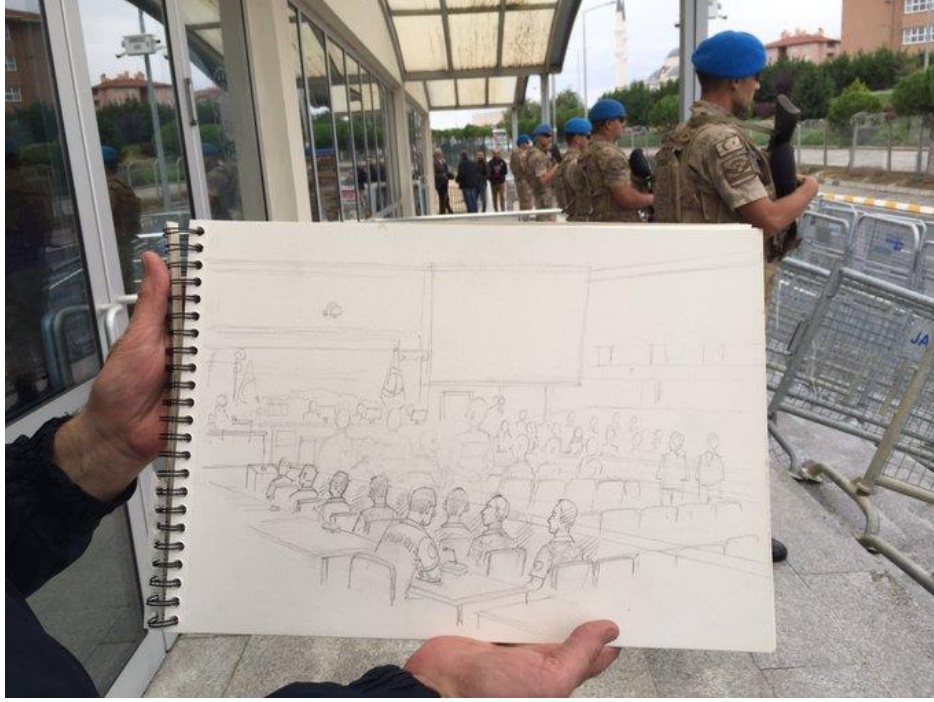

Şekil 3.11¹⁴⁵ Çizer Tark Tolunay'ın paylaşımı

Adalet erişimi artırmak adına bilişim teknolojilerinden faydalanılması gerekliliği, özellikle toplumsal davalara bireylerin izleyici olarak katılabilmesi açısından ihtiyaç duyulmaktadır. İzleyicilerin güvenlik gerekçesi ile salona alınmaması, salondan çıkarılmaları gibi olayların önüne geçmek adına izleyiciler için duruşmaların yine adli yapı içerisinde başka bir salonda sesli ve görüntülü yayımlanması adalet hizmetlerini erişilebilir kılacaktır. Böylece izleyiciler, emniyet güçleri tarafından yoğun güvenlik kontrolleri, dedektör taramaları, kimlik kontrolleri gibi adalet hizmetlerine erişimi zorlaştıracak uygulamaların dışında kalarak bireylerin duruşmaları izlemesine imkan verilmiş olacaktır. Güvenlik gerekçesi ile adli hizmetlerin şeffaf bir şekilde bireylerin denetimine tabi tutulması ve duruşma sırasında adli hizmetlerin etkili ve verimli bir şekilde sunulması açısından adalet erişiminin bu kapsamda sağlanması gerekmektedir.¹⁴⁶

¹⁴⁵ <https://twitter.com/tariktolunay/status/1181488332569747456> (Erişim Tarihi: 10.09.2019)

¹⁴⁶ SPAULDING, W. Norman; sf. 342.

3.2.4. Katılımcı Tasarım Süreci

1994 yılında Sir Micheal Latham tarafından yazılan “Latham Raporu” olarak adlandırılan “Constructing The Team” isimli çalışma ile 1998 yılında Sir John Egan tarafında yazılan “Egan Raporu” olarak adlandırılan “Rethinking Construction” isimli çalışma, İngiltere’nin yapılarındaki mimari tasarım süreçlerinin iyileştirilmesi aşamasında bir farkındalık yaratmıştır. Belirtilen akademik çalışmaların pratik hayata yaklaşık 10 yıl içerisinde etkisi gözlemlenmiş ve söz konusu çalışmalar doğrultusunda değinilen konularda İngiliz mimari tasarım anlayışında gelişmeler gözlenmiştir.¹⁴⁷

Mimari yönde yapılan akademik çalışmaların günlük hayata etkisi gözetilerek, adli yapılar açısından da benzer çalışmaların yapılması adalete erişimi verimli bir şekilde sağlamak adına önem arz edecektir. Adliye mimarisinin ve fiziksel koşullarının bireylerin adalete erişimine olumlu etki sağlayacak şekilde geliştirilmesi açısından mimarlık ve hukuk doktrinlerinin bir arada çalışması faydalıdır. Adli yapı tasarımında gelişme kaydetmek adına Türkiye Cumhuriyeti Adalet Bakanlığı ve Avrupa Konseyi ile ortak olarak yürütülen “Türkiye’de Mahkeme Yönetimi Sisteminin Güçlendirilmesi Projesi”¹⁴⁸ en azından tepeden inme bir tasarım sürecinin ortaya çıkmaması, tartışma ve değerlendirme sonucunda ortaya bir ürün çıkarılması açısından örnek teşkil etmektedir.

Adli yapıların meydana getiriliş aşamasında hangi kriterlere dikkat edildiği, karar vericilerin kimler olduğu, yapıların en önemli kullanıcısı olan vatandaşların görüşlerine başvurulup başvurulmadığı adalete erişim meselelerinin önemli bir

¹⁴⁷ ADAMSON, David M.; POLLINGTON Anthony H.; Change in the Construction Industry: An Account of the UK Construction Industry Reform Movement 1993-2003, Routledge Studies in Business Organizations and Networks, 2006, sf. 62.

¹⁴⁸ Türkiye’de Mahkeme Yönetimi Sisteminin Güçlendirilmesi Projesi, Council of Europe, Bkz. https://www.coe.int/tr/web/ankara/support-to-the-court-management-system-in-turkey-p_p_id-56_instance_aviofdzjxaar-p_p_lifecycle-0-p_p_state-normal-p_p_mode-view-p_p_col_id-column-1-p_p_col_count-2 (Erişim Tarihi: 10.09.2019)

ayağını oluşturmaktadır. Uygulamadaki hukuk sisteminin şeffaflığının ve hesap verilebilirliğinin sağlanması, modern bir yönetim anlayışının varlığından bahsetmek açısından önemlidir. Birey ekseninde ve kullanıcı odaklı bir adalete erişim hizmeti sunabilmek için çok katılımcılı bir ortamda tartışılarak adli yapıların tasarım süreçlerine ilişkin kararların alınması gerekmektedir. Bu kapsamda, adli yapıların tasarlanması meselelerinin yalnızca Adalet Bakanlığı'nın söz sahibi olacağı bir konu olarak değerlendirilmemesi, vatandaşları temsilen sivil toplum kuruluşlarının ve meslek kuruluşlarının temsil edilmesi gerekir. İlgili bakanlıkların, sivil toplum kuruluşlarının, meslek gruplarının katılımı ile yürütülen projelerde çoklu katılım sağlanarak tartışma ortamı yaratılmaktadır. Hakimlerin, savcılarının, görüşü alınarak ortaya çıkan bilgiler, bireylerin ihtiyaçları gözetilerek çözüme kavuşturulmaktadır. Buna uygun olarak son yıllarda yapılan adliye binalarında bireylerin bilgi edineceği danışma alanları, başvuru yapacağı ön bürolar ve bekleme sırasında kullanılacak dinlenme ve bekleme alanları tasarlanmıştır.¹⁴⁹

Söz konusu tartışmalara ilişkin en önemli verilerden biri ülkelerin kalkınma ve strateji planları ile bu planlar doğrultusunda yayımlanan belgeleridir. Türkiye'nin 2014-2018 yılına ilişkin 10. Kalkınma Planı'nda, adliyelerin fiziki ve teknik gereksinimlerine uygun olarak planlama yapılacağı, işlemlerin hızlı ve etkili sonlandırılması için işlevselliği artıracak düzenlemelerin yapılacağına vurgu yapılmıştır.¹⁵⁰ Benzer şekilde 2019 yılında yayımlanan Yargı Reformu Stratejisi'nde yeni bir adliye mimarisi anlayışının geliştirilmesi bir gereklilik hatta hedef olarak dile getirilmiştir.¹⁵¹





















Adli yapı mimarisinin adalete erişimi sağlamakla ve adalet hizmetlerinden alınan verimle doğrudan ilgisi bulunmaktadır. Bunun için büyük ve tek kütleli yapılardan vazgeçilerek bölümleri ayrıştıran bir tasarım sürecinin öngörülmesi

¹⁴⁹ TOPRAKLI, Yağmur; Adliye Tasarımına İlişkin Rehber İlkeler, Avrupa Konseyi Yayınları, 2013, sf 8.

¹⁵⁰ 10. Kalkınma Planı, T.C. Kalkınma Bakanlığı, sf. 36.

¹⁵¹ Yargı Reformu Stratejisi, T.C. Adalet Bakanlığı, 2019, sf. 5

tartışılmış ve 2019 yılının devlet politikaları arasında bu hususa yer verilmiştir. Ancak Adalet Bakanlığı ve hükümetin mevcut çalışma programları arasında bu yönde bir çalışma olup olmadığı bilinmemektedir. 2020 yılı ve devamında gerçekleştirilecek yeni projeler arasında 2000 ve devamı yıllar içerisinde görülen, tek ve devasa kütleden oluşan modern zaman adli yapılarından vazgeçilerek daha işlevsel ve birimlere göre ayrıştırılan adli yapı bloklarını görebilmek beklenmektedir. Bu çalışma bölümü altında adliyelerin değerlendirdiği kriterler doğrultusunda, Bordeaux ve Barcelona Adliyeleri'nin haricinde örnek teşkil etmek üzere, örnek ve modern adliye binası tasarımları Şekil 3.12'de gösterilmektedir.

ULUSLARARASI MODERN ADLİYE BİNASI ÖRNEKLERİ			
			
1956-1960, Brazilia Oscar Niemeyer	1960, Orlando, ABD Ralph P. Lovelock	1965-1968, Lille, Fransa Jean Willerval	1980, Avustralya, Madigan & Briggs
			
1991-1998, Islip, New York Richard Meier	1993, Holstebro, Danimarka 3XN Architects	1995-2000, Phoenix, Arizona R. Meier & L. Wilson	1997-2001, Reykjavik, İzlanda Studio Granda
			
2002, Nevada, Las Vegas Harry Campbell Architects	2003-2005, Antwerp, Belçika Richard Rogers	2001-2007, Tuscany, İtalya Studio Nicoletti	2003-2007, Manchester, İngiltere Denton Corker Marshall
			
2002-2011, Gouveia, Portekiz Barbosa & Guimarães	2008-2011, Almeria, İspanya Andrés López Fernández	2012, Queensland, Avustralya Guymer Bailey Architects	2014, Kununurra, Avustralya Iredale P Hook Architects
			
2006 (Devam ediyor) Mecanoo, İspanya Mecanoo	2011 (Devam ediyor) Saint-Malo, Fransa LAN Architecture	2012 (Devam ediyor) İsviçre Mauro Turin Architects	2014 (Devam ediyor) Katar AGI Architects

Şekil 3.12¹⁵² Uluslararası Modern Adliye Binası Örnekleri

¹⁵² ERBAY, Muteber; GÜR, Şengül Öymen; Adliye Binaları Tasarımı, Mimarlık Vakfı Yayınları, 2017, sf. 19

DÖRDÜNCÜ BÖLÜM

ADALETE ERİŞİM KRİTERLERİ BAĞLAMINDA

İSTANBUL ÇAĞLAYAN ADLİYESİNİN İNCELENMESİ

Adliyeler, kamunun kullanımında olan kentsel merkezlerdir. Adliyelerin kent ve kentin içerisinde yaşayan inşalar ile ilişki içerisinde olduğunu belirtmek gerekir. Kent içerisinde yaşatan insanların nasıl davranmak istediği, diğer insanlarla ne şekilde ilişkiler kurduğu, çevresi ile ne düzeyde diyalog içerisinde olduğu, nasıl bir hayat tarzı içerisinde bulunduğu ve ne çeşit estetik duygulara sahip olduğu gibi sorular bir araya gelerek toplumun nasıl bir kent istediğini anlamaya yarar.¹⁵³ Adalet hizmetlerinin sunulduğu adalet mekanlarının da toplumun dinamikleri doğrultusunda şekillenmesi beklenmektedir. Adalet mekanlarının tasarımına karar verenlerin, kente ve çevreye nasıl bir değer verdiği, nasıl bir hayat tarzı arzuladığı adliyelerin fiziki olarak nasıl oluşacağını gösterecektir.

Adalet mekanlarının betondan ve demirden üretildiğini söylemek yerine, onun inşa kriterlerine karar veren üstyapının ya da devletin kararlarının bir sonucudur. Devlet ve içerisinde yer alan karar vermeye yetkili birimler dilediği şekilde bir mekan yaratır ve bunu kendi ihtiyaçlarına göre düzenler. Bu durumda, mekan devletin topluma sunduğu koşullardan biridir.¹⁵⁴ Oysa ki adalet mekanlarının toplumun kullanıma sunulacak olması sebebiyle toplumsal bir ürün olması gerekmektedir.

Mekanın toplumsal bir ürün olmasına ilişkin önemli tespitlerden biri, toplum içerisinde üretim biçimlerinin mekan tasarımına etki ettiğini söylemektedir. Toplum içerisindeki üretim biçimlerinin değişmesi mekanın tasarım sürecini de

¹⁵³ HARVEY, David; *Asi Şehirler*, 4. Baskı, Metis, İstanbul, 2015, sf. 44

¹⁵⁴ LEFEBVRE, Henri; *Mekânın Üretimi*, Sel Yayınları, 2015, sf. 110

etkileyecektir. Her deęişim süreci kendi ierisinde yeni mekanlar yaratacaktır.¹⁵⁵ Türkiye tarihindeki adliyelerin gelişim sürecinin incelendięi bölümde de açıklandığı üzere 2000’li yıllarında başından itibaren Türkiye ekonomisindeki neo-liberal politikalar ve buna baęlı olarak yaşanan inşaat sektörü eğilimli hareketler adliyelerin yeniden inşa edilmesi sürecinin ortaya çıkmasına katkı sağlamıştır.

Türkiye’de yaşanan bu dönüşüm sürecinde Harvey ve Lefebvre’nin ifade ettięi şekilde toplumun üretim şekillerinden etkilenecek şekilde adliyelerin dönüşüm sürecinin ierisine girilmiştir. Ancak bu süreç ierisinde katılımcı bir tasarım sürecinden bahsetmek pek mümkün olamamıştır. İstanbul Çaęlayan Adliyesinin mimarlarında Mustafa Aytöre tasarım sürecine ilişkin görüşlerini “(...)bir alışveriş merkezinde ne varsa, yeni adliye saraylarında da aynısı var. Projeyi hazırlarken dünyadaki adalet sarayı örneklerini gezip görmedik ama bu konudaki kitapları inceledik. İşveren, ağır ceza salonunu 96 metrekare, ceza mahkemelerini 48 metrekare istiyorum der ve biz projeyi hazırlarız.(...)” sözleri ile ifade etmiştir.¹⁵⁶ Görüldüğü üzere kamusal mekanın tasarlanması sürecinde işverenin devlet olduğu ve onun talimatları doğrultusunda mekanın yaratıldığı anlaşılmaktadır.

İstanbul Çaęlayan Adliyesinin inşasından önce kullanılan adalet merkezlerinden biri yarışma sonucunda inşa edilen Sultanahmet Adliyesi’dir. Yarışma ile yaratılan kentsel merkezden, devletin işvereni olduğu bir sürecin olduğu adalet merkezine geçiş için mimar Doęan Tekeli, “(...)Sultanahmet Adliye binası için 1950 yılında ulusal bir yarışma açıldı. Aradan 50 yıl geçti. İstanbul’da yapılacak yeni saraylar basit ihalelerle mimarlara ihale edildi. Adliye saraylarının laik rejimi yansıtmaması gerekirken Osmanlı ve Selçukluya gönderme yapılarak, kimliksiz yapılar oluşturuluyor. Bu iktidarların mimariye müdahalesi.(...)” ifadelerini¹⁵⁷ kullanmıştır. Kamusal mekanın yaratılmasında

¹⁵⁵ LEFEBVRE, Henri; Mekânın Üretimi, Sel Yayınları, 2015, sf. 75

¹⁵⁶ <http://www.mimdap.org/?p=5132> (Erişim Tarihi: 29.12.2019)

¹⁵⁷ <http://www.mimdap.org/?p=5132> (Erişim Tarihi: 29.12.2019)

tartışılarak üretilen bir süreçten ziyade devlet tarafından ısmarlanarak ve ihale edilerek bir yaratma ve inşa etme süreci ortaya çıkmıştır.

1992 yılına kadar Bayındırlık ve İskan Müdürlüklerinde, daha sonra ise Adalet Bakanlığı'nın Teknik İşler Daire Başkanlığı tarafından ısmarlamak suretiyle ortaya çıkan projeler sonucunda inşa edilen adliyelerin, şehirde dağınık vaziyette bulunan adliyelerin, Bakırköy, Kartal ve Çağlayan'da yapılan üç büyük Adalet Sarayı çatısı altında toplanması hedeflenmiştir. Benzer şekilde Kartal'da inşa edilen İstanbul Anadolu Adliyesi de Adalet Bakanlığı'nın seçtiği beş mimarın katılımıyla kısmi ve özel bir yarışma yapılarak mimar Haldun Erdoğan'a ait projenin Adalet Bakanlığı tarafından belirlenen özel bir heyet tarafından birinci seçilmesi ile inşa edilmiştir.¹⁵⁸ Günümüzde kamusal alanları, çalışma kapsamında adalet merkezlerini şekillendiren karar vericiler artık belirleyici konumda değil dayatmacı bir pozisyonadırlar. Kentler ve bireylere hizmet veren toplumsal mekanlar, karar vericilerin iktidar kimliklerini ortaya koydukları alanlara dönüşmüşlerdir. Topluma hizmetten ziyade gücün ve rejimin göstergesi gayesiyle hareket edilmektedir. Karar verme gücünü haiz olanlar, kamusal mekanları ideolojik bir araç olarak kullanmaktadır.¹⁵⁹

Çalışma boyunca gerek adliyelerde yapılan gözlemlerden gerekse de ödüllü mimarların adliye tasarımlarından faydalanarak, adalete erişime etki edecek çeşitli kriterler üzerinde durulmuştur. Değinen örnek adliye yapılarının, Çağlayan Adliyesi ile doğrudan karşılaştırılması mümkün değildir. İncelenen ve örneklenen yapıların, buldukları şehirlerdeki nüfus, buldukları yargı çevresindeki iş yükü gibi veriler aynı değildir. Ancak incelenen örneklerde üzerinden durulan fiziki kriterlerin, daha önce adalete erişim üzerine çalışan hukukçular, mimarlar, kent

¹⁵⁸ KESKİN, Gül; İstanbul'un Adalet Sarayları, Arkitera, bkz. <<https://v3.arkitera.com/h21545-istanbul-un-adalet-saraylari.html>>

¹⁵⁹ AKALIN, Aysu; "İktidar Kimliği" ve Günümüz Adalet Sarayları, Mimarlık Dergisi, sayı: 370, sf. 74

planlamacıları tarafından adalete erişime olumlu katkı sağlayacağı söylenen unsurlar üzerinde değerlendirme yapılmıştır.

Adliye binalarının tasarım süreçlerinde, bireylerin adalete erişimini sağlayacak kriterler üzerinden bir tasarım rehberi oluşturmak Türkiye'nin adliye mimarisine ilişkin politikalarına uygun olacaktır.¹⁶⁰ Oluşturulacak tasarım rehberine dayanarak adaleti erişilebilir kılan kriterlerin mevzuata dönüştürülmesi ise adliye mimarisi bağlamında adalete erişim çalışmalarının yasal güvence altına alınmasını sağlayacaktır. Tasarım rehberine uyulması ve mevzuata uygun olarak adli yapıların inşasının zorunlu olması, açıklanan ve değerlendirilen kriterlerin tümünün ülkesel boyutta tüm yapılarda görünür olmasında, ülkesel çapta adaletin erişilebilir olmasına katkı sağlayacaktır. Bu kapsamda çalışma kapsamında adalete erişime etki ettiği açıklanan kriterler, tasarım ilkesi kabul edilerek Türkiye'de örnek yapı olarak seçilen İstanbul Çağlayan Adliyesi üzerinden analiz yapılacaktır.

İstanbul Çağlayan Adliyesinin mimarisi ve fiziksel koşulları; adliyenin kentteki konumu, yapının tasarımı, kütlesi, fiziki imkanları, duruşma salonlarının durumu gibi kriterler doğrultusunda erişim, şeffaflık ve güvenlik kriterleri çerçevesinde incelenecektir.

4.1. İSTANBUL ÇAĞLAYAN ADLİYESİNİN TEKNİK ÖZELLİKLERİ

İstanbul Adalet Sarayı en az 4 en fazla 19 kat olmak üzere birbirine bitişik 18 bloktan oluşmaktadır. Toplam kapalı alan kullanımını 343.000 metrekaredir.¹⁶¹ Proje kapsamında, Sultanahmet Adliyesi ve Sirkeci, Gülhane ve Levent'teki ek

¹⁶⁰ KOPUZ, Ayşe; Adliye Binalarının Toplam Kalite Yönetimine Uygun Olarak Mimari Tasarımı, Uluslararası Sosyal Araştırmalar Dergisi, Cilt 8, Sayı 39, 2015, sf. 397.

¹⁶¹ <http://www.istanbul.adalet.gov.tr/index.php?s=adaletsarayi> (Erişim Tarihi: 17.10.2019)

binaları ile birlikte Beyoğlu Adliyesi, Şişli Adliyesi, Fatih Adliyesi, Sarıyer Adliyesi ve Eyüp adliyesi olmak üzere 11 ayrı binada bulunan adliyelerin bir kompleks içerisinde toplanması kararlaştırılmıştır. İnşa sürecinin sona ermesini takiben 2011 yılının Ağustos ayında İstanbul Adliyesi olarak hizmete başlamıştır.

Adliye binasında, duruşma salonları, hakim ve savcı odaları, ofisler, hizmet odaları, arşiv odaları, avukat görüşme odaları, yemekhaneler, kafeteryalar, kütüphane, kreş, konferans salonu, postane, banka şubeleri, sağlık ünitesi, polis karakolu, kapalı otopark gibi bölümlere yer verilmiştir. Yapı içerisinde su ve ısı yalıtımları yapılmış, asansör ve yürüyen merdivenler ile yapı içerisinde dolaşım sağlanmıştır. Adliye binası modern mimari ile Türk mimarisinin birleşmesinden oluşmaktadır. Dışarıdan bakıldığında modern ve teknolojik bir bina olarak gözükürken, içinde bahçeler ve avlular gibi klasik Türk mimarisini simgeleyen öğeler de bulunmaktadır.¹⁶²

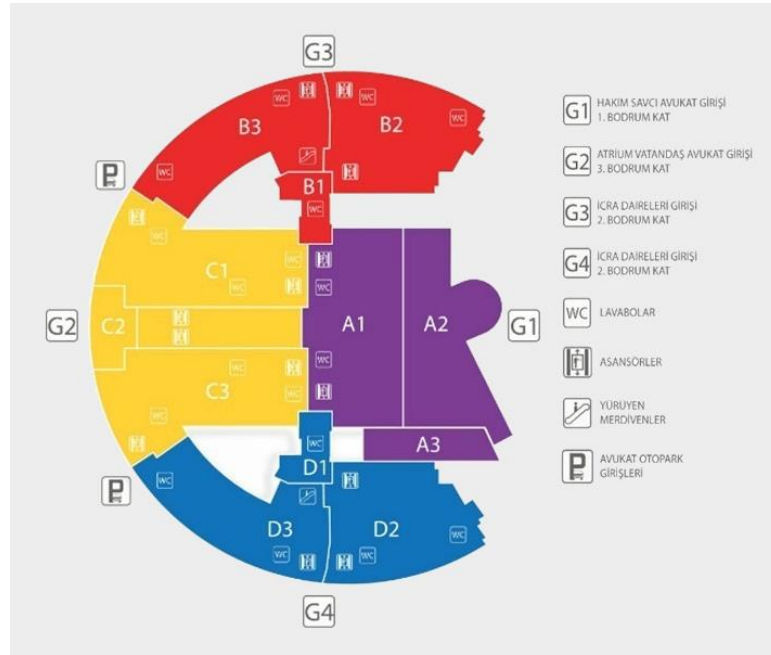

Şekil 4.1¹⁶³ İstanbul Çağlayan Adliyesi Bina İç Birim Görünümü

¹⁶² <http://www.istanbul.adalet.gov.tr/index.php?s=adaletsarayi> (Erişim Tarihi: 17.10.2019)

¹⁶³ <http://www.istanbul.adalet.gov.tr/index.php?s=adaletsarayi> (Erişim Tarihi: 17.10.2019)

Kompleks içerisinde bulunan blokların nasıl bir yerleşim ile planlandığı Şekil 4.1’de gösterilmektedir. Bütüncül yapı içerisinde birbirine bitişik çeşitli bloklara yer verildiği görülmektedir. Ayrıca Şekil 4.2’de, söz konusu blokların bitişik halde oluşunun hava çekimi ile gösterilmesi sağlanmıştır.



Şekil 4.2¹⁶⁴ İstanbul Çağlayan Adliyesi Bina Dış Görünümü

Yapı içerisinde gün ışığından maksimum olarak faydalanmak adına iç bahçelere ve orta avlulara yer verildiği, havalandırma için cephelerin çoğuna açılabilir kanat düzenlemeleri yapıldığı ifade edilmiştir. Ayrıca duruşma salonu girişlerinde, mahkumların otoparktan doğrudan salona ve savcının ise kendi odasından doğrudan duruşma salonuna girebileceği bir düzenleme tesis edildiği belirtilmiştir.

¹⁶⁴ <http://www.istanbul.adalet.gov.tr/index.php?s=adaletsarayi> (Erişim Tarihi: 17.10.2019)

Yukarıda ifade edilen teknik özellikler, çalışma boyunca adalete erişime etki ettiği belirlenen kriterler, doğrultusunda İstanbul Çağlayan Adliyesine 21 Mart 2019 günü mesai saatleri içerisinde gerçekleştirilen ziyaretten elde edilen gözlem notları¹⁶⁵ kapsamında değerlendirilmiş ve aşağıdaki sonuçlara ulaşılmıştır. Söz konusu fiziksel inceleme kent ölçeğinden başlayarak, yapının kendisine ve birimlerine giderek, bütünden parçaya yöntemi ile incelenecektir.

4.2. YAPININ KONUMU

İstanbul Çağlayan Adliyesine ilişkin değerlendirmede ilk olarak yapının kentteki konumu incelenecektir. İstanbul Çağlayan Adliyesinin resmi internet sayfasında belirtildiği üzere, İstanbul Çağlayan Adliyesi birçok adliyenin yerine geçen ve bu sebeple birçok ilçenin yargı çevresinde bulunan iş ve eylemlerin gerçekleştirilmesi için inşa edilmiştir. Bayrampaşa, Beşiktaş, Beyoğlu, Eyüp, Fatih, Kağıthane, Sarıyer ve Şişli ilçelerinin yargı işlerinin İstanbul Çağlayan Adliyesinde görüleceği kararlaştırılmıştır.¹⁶⁶ Adli yapının Şişli ilçesi sınırları içerisinde kaldığı ve Şişli ilçesinin bu adliyeye bağlanan diğer tüm ilçelere komşu olduğu anlaşılmaktadır.

Öte yandan adli yapının kentin ana ulaşım hatlarından İstanbul Çevre Yolu üzerinde kaldığı ve bu yol üzerinde kentin Beylikdüzü ve Söğütlüçeşme olmak üzere şehrin iki ucunda faaliyet gösteren metrobüs toplu ulaşım ağı üzerinde bulunduğu anlaşılmaktadır. Aynı zamanda yapının konumlandırıldığı Çağlayan Meydanı kentin sosyal ve kültürel anlamda hareketli olduğu bir alandır. Dolayısıyla hem ulaşım hem de bireylerin kent içerisindeki hareketlilikleri açısından mevcut veriler gözetilerek yapının konumlandırıldığını söylemek yerinde olacaktır.

¹⁶⁵ 21 Mart 2019, İstanbul Çağlayan Adliyesi Gözlem Notları

¹⁶⁶ <https://www.hsk.gov.tr/Eklentiler/Dosyalar/f034f8bf-0834-42c8-8fb0-4270b6cfe09e.pdf> (Erişim Tarihi: 17.10.2019)

4.3. YAPININ TASARIMI: KÜTLE, FİZİKSEL KOŞULLAR, DURUŞMA SALONLARI

Adalet erişime etki eden kriterler üzerinde durulan üçüncü bölümde açıklandığı üzere, yapıda cam kullanımı, doğal kaynaklardan yüksek verim alınmasına ve şeffaflık ilkesine katkı sağlanmasına olumlu etkileri olacaktır. İstanbul Çağlayan Adliyesinin ana girişinde yeterli sayıda cam kullanıldığı, bu kullanımın adliyenin fuayesini aydınlık ve ferah bir kullanım alanına dönüştürdüğü söylenebilmektedir. Ancak yurt dışından örnek olarak seçilen adli yapılara kıyasla, İstanbul Çağlayan Adliyesinin Avrupa'daki bazı çağdaş tasarımlara göre yetersiz olacağı görülecektir.¹⁶⁷

Yapının proje tanıtımında birbirine bitişik 18 bloktan oluşan tek bir yapının mevcut olduğu ifade edilmiştir. Gerçekten de yapıya ilişkin yukarıdan görünüm imkanı sağlayan şekillere bakıldığında ve ayrıca yapıya fiziksel olarak yaklaşma deneyimi gösterildiğinde de dışarıdan yapının ayrı bloklardan oluştuğunu anlamak mümkün değildir. Yapının çok büyük bir taban alanına yayılmış yüksek katlı devasa ve kudretli bir yapı olarak konumlandırıldığını söylemek mümkündür.

Adli yapılarda, tek parçadan oluşan ve devasa kütleleri bulunan yapılar adalete erişimi ve çalışma verimliliğini olumsuz etkilemektedir. Tek ve büyük kütlelerden oluşan yapılar, hizmetlerden faydalanan bireyler açısından adli yapının karmaşık ve düzensiz olduğu hissini uyandırmaktadır. Bu sebeple, blokların ayrıştırılması ve söz konusu blokların farklı tip ve büyüklükte yapılar içeren kompleksler olarak tasarlanması gerekmektedir.¹⁶⁸ Bu yöndeki tespitleri, adalete erişime etki eden kriterlerden kütlelerin incelendiği bölümde örneklendirilen Barcelona Adliyesi ile birlikte değerlendirmek gerekirse, Barcelona örneğinde

¹⁶⁷ MAAN Bert; Past and Future For Management of Courts, International Journal For Court Administration, 2009, sf. 6.

¹⁶⁸ Yargı Reformu Stratejisi, T.C. Adalet Bakanlığı, 2019, sf. 50.

farklı bloklardan oluşan adli birimlerin isabetli şekilde birbirlerinden ayrı olarak konumlandırıldığı söylenebilmektedir.

Çağlayan Adliyesinin şekilde yer verilen yerleşim planından görüleceği üzere dört adet ana girişi bulunmaktadır. Söz konusu dört girişten üç tanesi vatandaşın erişimine açıktır. Adalet hizmetlerinden faydalanacak bireylerin kullanabileceği giriş kapılarından geçtikten sonra danışma masalarının bulunduğu tespit edilmiştir. Yönlendirici ve yol gösterici uyarı ve tabelalara bu kısımda çeşitli olarak yer verilmiş aynı zamanda soruların cevaplanması için danışma masalarında görevliler konumlandırılmıştır. Ana girişlerden hizmet alınan bloklara ve katlara geçildiğinde ise danışma masalarının boş olduğu gözlemlenmiştir. Her kat içerisinde güvenlik görevlilerinin konumlandırıldığı ve bu görevlilerin aynı zamanda vatandaşların ve avukatların sorularını cevaplayarak onları yönlendirdiği görülmektedir. Yapının tek parça ve devasa bir kütle olması nedeniyle, bireyin giriş aşamasında aldığı yönlendirmenin yeterli olmayabileceği, aynı zamanda blok ve kat özelinde de özellikle vatandaşların yönlendirmeye ihtiyaç duyduğu gözlemlenmiştir.

Bireylerin yasal süreçlerin başlangıcında işlemlerini gerçekleştirebilmesi için giriş katlarda ön büro uygulaması tesis edilmiştir. Bireyin adli yapı içerisinde kaybolmaması ve yapı içerisinde gereksiz sirkülasyona mahal vermemek adına uygulamanın isabetli olduğu söylenebilmektedir. Ancak söz konusu bürolarda fazlasıyla evrak işi yapıldığı göz önünde bulundurulduğunda, adalet hizmetlerinden faydalanacak bireyler açısından çalışma alanları, evrak hazırlama odaları gibi fiziksel alanlar yaratılmadığı gözlenmiştir. Öte yandan bu alanlara yakın bölgelerde ve tüm katlarda avukatların evrak işlerini tamamlamak ve dinlenmek üzere kullandıklarına baro odaları sunulduğu, ancak vatandaşlar açısından bu odaların kullanımının mümkün olmadığı anlaşılmıştır. Özellikle engelli ve çocuk bireyler açısından özel bir alan tasarlanmadığı gözlemlenmiştir. Çocuk bireyler açısından yalnızca çocuk savcılığı hizmet biriminde çocukların beklemesi için bir oda düzenlendiği ancak bu uygulamanın adli yapı geneline yayılmadığı tespit edilmiştir.

İstanbul Çağlayan Adliyesinde toplam 296 adet mahkeme ile 37 icra müdürlüğü ve 3 iflas müdürlüğü bulunmaktadır.¹⁶⁹ Yapı içerisinde her mahkemenin kendisine tahsis edilmiş bir duruşma salonunun bulunduğu, duruşma salonlarının çoğunlukla yoğun olarak Salı ve Perşembe günleri kullanıldığı, diğer günler ise mahkeme personelinin ve hakimlerin kendilerine tahsis edilen ofislerinde diğer adli işlemleri gerçekleştirecek olmaları sebebiyle duruşma salonlarında sınırlı bir kullanım olduğu tespit edilmiştir. Duruşma yapılmayan zamanlarda her mahkemeye özgülenen duruşma salonlarının boş ve kilitli tutulduğu, kullanım alanı açısından ihtiyaçtan fazla bir tahsis sistemi olduğu, duruşma yapılmayan günlerde kullanım olmaması sebebiyle yapı içerisinde alan başına kullanım veriminin düşük olduğu tespit edilmiştir.

Bu çalışmanın hazırlanması ve araştırılması aşamalarında daha önce Barcelona, Budapeşte ve Saraybosna Adliyeleri'ne yapılan gezilerde elde edilen gözlem notlarına göre, sayılan adliyelerin ortak erişim alanlarında çeşitli boyutlarda duruşma salonlarına yer verildiği, bu salonların tüm mahkemelerin kullanımına özgü olduğu, belirli gün ve saatlere göre kullandırılan salonlardan alan başına mümkün olduğunca yüksek verim alındığı tespit edilmiştir. Sayılan adliyeler ile İstanbul Çağlayan Adliyesinin iş yükü ve mahkeme salonu ihtiyacını karşılaştırmak mümkün değildir. Ne var ki yanlış anlaşılmaya mahal vermemek adına bu noktada duruşma salonu ihtiyacının ve sayısının değil, duruşma salonunun tahsisli ya da ortak kullanımlı olduğu hususunun incelendiğini belirtmek gerekmektedir. İstanbul Çağlayan Adliyesinde duruşma salonları açısından ortak kullanım uygulaması olmadığı, her mahkemeye bir duruşma salonu tahsis edildiği tespit edilmiştir.

Her ne kadar her mahkeme için ayrı bir duruşma salonu tahsis edilse de duruşma salonları ile ilgili mahkemenin idari işlemlerinin gerçekleştirildiği ofisler arasında fiziksel mesafenin yakın olduğu, vatandaşlar ve avukatlar açısından bu

¹⁶⁹ <http://www.istanbul.adalet.gov.tr/index.php?s=mahkemeler> (Erişim Tarihi: 17.10.2019)

yönden adalete erişimin verimli bir şekilde sağlandığı tespit edilmiştir. Vatandaşların ve avukatların kullanım alanlarında bulunan mahkeme salonları ve idari ofislerin arkasında mahkemelerin hakimlerinin odalarının bulunduğu gözlemlenmiştir. Ancak bu odaların bulunduğu alanlara güvenlik sistemi ile erişim sağlandığı, avukat ya da idari personel kartı kimliği olmadan bu bölgelere erişim sağlanamadığı tespit edilmiştir. Özellikle İstanbul Çağlayan Adliyesinde 31 Mart 2015 tarihinde Savcı Mehmet Selim Kiraz'ın öldürülmesi ile sona eren terör eylemi¹⁷⁰ göz önünde bulundurulduğunda, güvenlik gerekçeleri ile söz konusu uygulamanın makul olabileceği düşünülse de vatandaşların hizmet aldığı alan içerisinde erişilemeyen bölgelere yer verilmesi alandan alınan verimin düşmesine neden olmaktadır. Bu sebeple, vatandaşların hakim odalarına erişim sağlanmasının istenmediği durumlarda bu ofislerin ayrı bir blok ve kat içerisinde konumlandırılması ile adalete erişimden alınan verimin artırılması hedeflenebilmektedir.

4.4. İLKELER: ERİŞİLEBİLİRLİK, ŞEFFAFLIK, GÜVENLİK

Adalet hizmetleri, Adalet Bakanlığı'nın Ulusal Yargı Ağı Projesi kapsamında UYAP olarak adlandırılan bilişim sistemi ile vatandaşların ve avukatların kullanımına sunulmaktadır. UYAP programı, avukatlar açısından dava sürecine ilişkin birçok işlemi yapmayı mümkün kılsa da vatandaşlar açısından dosya bilgilerinin sorgulanabilmesi işlemleri sınırlıdır. Vatandaşlar UYAP sistemi içerisinde dosya içeriğini görüntüleyememekte ve işlem yapamamaktadır.¹⁷¹ Dolayısıyla bireylerin adli yapı ziyaretlerini zorunlu kılan bir bilişim sistemi tesis edilmiştir. Her ne kadar UYAP bilişim sisteminin etkinliği adli yapının mimarisine

¹⁷⁰ https://www.bbc.com/turkce/haberler/2015/03/150331_adliye_toplama (Erişim Tarihi: 30.12.2019)

¹⁷¹ <http://www.adalet.gov.tr/duyurular/2007/mart07/vatandas/vatandas.htm> (Erişim Tarihi: 17.10.2019)

doğrudan etki eden bir konu olmasa da UYAP'ın vatandaşlar ve avukatlar açısından etkin olarak kullanılmaması sonucunda bireyler zorunlu olarak adli yapıya gelmek durumunda kalmakta ve bu durum adli yapı içerisindeki vatandaş sirkülasyonunu önemli boyutta artırmaktadır. Örnek vermek gerekirse, sulh ceza hakimliklerinin dosyalarına ne avukatlar ne de vatandaşlar UYAP sistemi üzerinden erişememektedir.

İstanbul Çağlayan Adliyesine gelen bireylerin işlemlerini gerçekleştirmek adına ön bürolara gitmek ya da dosyanın bulunduğu mahkeme ofisine gitmek üzere fiziki bir aktivite gerçekleştirmek zorunda olduğu tespit edilmiştir. Yapı içerisindeki insan sirkülasyonunu ve işi azaltmak, zaman ve emek tasarrufunu sağlamak adına, çeşitli işlemlerin, dosya incelemenin ve görüntülemenin yapılabileceği bilgisayarlar, kiosklar ya da benzeri bilişim cihazlarının kullanımda olmadığı görülmüştür.

İstanbul Çağlayan Adliyesinin ziyaretçileri arasında önemli bir kısmı duruşma izleyicilerinin oluşturduğu gözlemlenmiştir. Yapının iki uç kanadında bulunan genellikle, iş, aile, icra, asliye ceza gibi mahkemelerin duruşma salonlarının kapılarının kapalı olduğu ancak izleyicilerin içeriye girip izleyebileceği ve oturabileceği kısıtlı alanların bulunduğu tespit edilmiştir. Ağır ceza mahkemelerinin ve tutukluluk durumuna ilişkin kararların verildiği sulh ceza hakimliklerinin duruşma salonlarının önünde güvenlik bariyerlerinin bulunduğu, bu bariyerlerin ötesine tarafların, avukatların, idari ve adli personelin bazen basın mensuplarının haricinde izleyici bireylerin katılımına imkan sağlanmadığı tespit edilmiştir.

Güvenlik sebebiyle duruşma salonuna alınmayan ve hatta duruşma salonunun bulunduğu koridora dahi alınmayan izleyiciler açısından davanın takibini sağlayacak herhangi bir kamera, video sistemi tesis edilmediği anlaşılmıştır. Bireyler, hem yakınlarının tarafı olduğu davaların duruşmalarını izleyememekte hem de yakını olmalarından bağımsız olarak konusu itibarıyla takip

etmek istedikleri duruşmayı takip edememektedir. Söz konusu uygulamaların adalete erişimi kısıtladığı ve yargılamaların aleniliği ilkesine aykırılığın bir sonucu olduğu görülmektedir. Ancak bu uygulamaların adliyelerin mimari tasarımlarının adalete erişime imkan sağlayacak bir şekilde yapılmamasının değil adliye yönetiminin güvenlik gerekçeleri ile adalete erişimi engelleyici kararlarından biri olduğunu belirtmek gerekir.

Şeffaf bir yargı sisteminden bahsedebilmek için yargı sisteminin kullanıcılara açık olması ve bireylerin bu süreçlere erişebiliyor olması gerekir. İstanbul Çağlayan Adliyesinde bireyler tarafı oldukları dosyaya erişebilmek için mahkeme ofislerinin bulunduğu koridorlardaki kart okutmalı turnikeleri geçmeleri gerekmektedir. Ancak bu bölümlerdeki kartlar yalnızca avukatların ve idari personelin kartı ile geçilebilmektedir. Vatandaşın dosyasına erişimi kısıtlanmış olmaktadır. Öte yandan diğer başlıklarda da izah edildiği üzere duruşmalara katılım kısıtlı ve sınırlı olup duruşmaların aleniliği ilkesine de uygun bir uygulama olmadığı gözlenmiştir.

İstanbul Çağlayan Adliyesini, adalete erişimi kısıtlayan güvenlik önlemleri açısından değerlendirmek gerekmektedir. Adli yapıda güvenlik önlemleri bina dışında ve hatta binanın konumlandırıldığı meydanın girişinde başlamaktadır. Adli yapı önündeki geniş alanda bireylerin kullanımına bir meydan tahsis edilmiş olsa da bu alan güvenlik güçleri tarafından bariyerler ile kısıtlanmıştır. Bariyer yönlendirmeleri doğrultusunda yürüyerek yapının girişlerine ulaşım sağlanabilmektedir. Adli yapının üç ana girişinde aynı seviyede üst arama ve güvenlik cihazlarına dayalı güvenlik tedbiri uygulanmaktadır. Ana giriş kapısında sekiz adet güvenlik cihazı yer alsa da adliyenin iki yanında konumlandırılan yan girişlerde yalnızca birer adet güvenlik cihazına yer verilmiştir. Özellikle kentten ulaşımı mümkün kılan metrobüs istasyonu tarafında bulunan yan girişte bulunan güvenlik uygulamasında çok uzun kuyruklar oluştuğu gözlemlenmiştir.

Adli yapı içerisindeki güvenlik uygulamalarının tek aşamalı olduğu, yapı içerisinde farklı güvenlik uygulamaları tercih edilmediği tespit edilmiştir. Örnekleme gerekirse, yalnızca resmi bir adli evrakı teslim almaya gelen vatandaş da önemli ve tartışmalı bir ağır ceza duruşmasına izleyici olarak katılmaya gelen vatandaş da aynı güvenlik aşamalarından geçmektedir. Güvenlik riskinin daha az olduğu bölgelere ya da kişilere ilişkin farklı bir tedbir ya da diğer bir deyişle güvenlik riskinin fazla olduğu bölgeler için farklı bir güvenlik uygulanması düşünülmemiştir.

SONUÇ

Bireylerin adliye deneyimlerine ilişkin memnuniyet arařtırmalarında, adliyelerin fiziksel kořulları kadar bireyin dava sürecinden memnuniyetinin de önemli rol oynadığına dikkat çekilmiştir.¹⁷² Her ne kadar kullanıcı odaklı bir yapı tasarlanırsa da bireyin yargılama sürecinin işleyişinden hukuki açıdan memnun kalmaması halinde olumsuz bir adliye deneyimi gerçekleşmiş olacaktır. Adalet erişimi adliyenin mimarisi ve fiziksel kořulları bağlamında inceleyip, bireylerin memnuniyetleri kapsamında tespitler yapılırken; yargı sürecinin hukuki işleyişinden bağımsız olarak tespit ve değerlendirmelerde bulunmak gerekir. Bu kapsamda bu çalışmada adliyeler yalnızca mimari tasarımları ve fiziksel kořulları bağlamında incelenerek değerlendirilmiştir.

Adalet hizmetlerinin sunulduğu yapılara Türkiye'deki hükümetin nitelendirmesi ile "adalet sarayı" adı verilmektedir. Bu adlandırma ile adaletin yüceltilmek istendiği, adalet kavramının önemine görkemli bir vurgu yapılmak istendiği anlaşılmaktadır. Ancak adil bir hukuk sistemi ve erişilebilir bir adalet için adliyenin isminden ziyade erişilebilirliğinin yüceltilmesi gerekmektedir. Adli hizmetlerin büyük ve görkemli yapılarda sunulması adalet kavramının ulaşılabilir olduğunu göstermemektedir. Aksine devasa ve büyük yapılar adalet erişimi olumsuz olarak etkileyebilmektedir.

Adliye mimarisinin ve fiziksel kořullarının değerlendirilmesi sırasında, yapının nasıl tasarlanacağı kadar nasıl kullanılacağı da önem kazanacaktır. Adli yapıların en önemli sorunlarından biri de iş yükü ve bu iş yüküne bağlı olarak yığılan duruşmalardır. Duruşma yapılarak sunulan adli hizmetler mahkemelerin tahsisinde ve kullanımında olan duruşma salonlarında gerçekleştirilmektedir. Duruşmalarda verilen ara kararlara tarafların uymaması, iş ve işlemlerin süresi

¹⁷² KALEM, Seda; ELVERİŐ, İdil; JAHIC Galma; Adalet Barometresi Vatandaşların Mahkemeler Hakkındaki Görüşleri ve Değerlendirmeleri, Adalet Gözet, 2008, sf. 9.

içerisinde gerçekleştirilmemesi, tarafların dosyayı verimli olarak takip etmemesi gibi gelişmeler duruşmaların uzamasına sebep olmaktadır.¹⁷³ Bu sebeple duruşma yükünün katlanarak artması adli yapı içerisinde bulunan bölümlerin aşırı ve gereksiz kullanımına sebep olmaktadır.

T.C. Adalet Bakanlığı tarafından yayınlanan adalet istatistikleri¹⁷⁴ ve adli istatistikler¹⁷⁵ geçen yıllar içerisinde Türkiye yargısındaki iş ve dava yükünün boyutu hakkında bilgiler içermektedir. Şekil 5.1’de 2009 yılından 2018 yılına kadar geçen zaman içerisinde teşkilat içerisinde hakim sayısındaki artışı ve bir hakime düşen dava sayısını göstermektedir. Verilere göre 2009 yılından 2019 yılına kadar geçen süre içerisinde hakim sayısının artırılmasına bağlı olarak hakim başına düşen dava sayısının azaltıldığı anlaşılmaktadır.

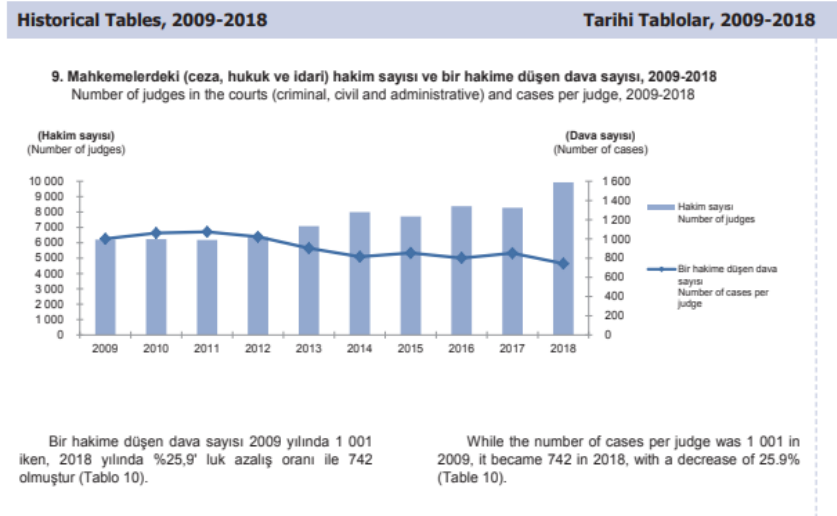

Şekil 5.1 Mahkemelerdeki hakim sayısı ve bir hakime düşen dava sayısı, 2009-2018¹⁷⁶

¹⁷³ KALEM, Seda; ELVERİŞ, İdil; JAHIC Galma; İstanbul Asliye Hukuk Mahkemelerinde Yargılama Süreci, İstanbul Bilgi Üniversitesi Yayınları, 2009, sf. 117.

¹⁷⁴ <http://www.adlisicil.adalet.gov.tr/Home/SayfaDetay/adalet-istatistikleri-yayin-arsivi> (Erişim Tarihi: 20.12.2019)

¹⁷⁵ <http://www.adlisicil.adalet.gov.tr/Home/SayfaDetay/adl-istatistikler-yayin-arsivi> (Erişim Tarihi: 20.12.2019)

¹⁷⁶

http://www.adlisicil.adalet.gov.tr/Resimler/SayfaDokuman/1792019103654adalet_ist_2018.pdf (Erişim Tarihi: 20.12.2019)

2018 yılının Şekil 5.2’de gösterilen adalet istatistiklerine göre, 2009 yılından 2018 yılına kadar geçen süre içerisinde Türkiye çapında mahkemelerin iş durumunda 2013 yılından itibaren düzenli bir artış görülmektedir. Şekil 5.1 ve Şekil 5.2 birlikte değerlendirildiğinde, özellikle 2016 yılından itibaren mahkemelerin iş sayılarında ve toplam hakim sayılarında düzenli bir artış yaşandığı anlaşılmaktadır. Adalet Bakanı Abdülhamit Gül, 15 Temmuz 2016’dan sonra Türkiye genelinde gerçekleştirilen idari ve ceza soruşturmaları doğrultusunda ihraç edilen hakim ve savcı sayısını 3.908 olarak açıklamıştır.¹⁷⁷ Teşkilatta neredeyse 4.000’e yakın ihraç işlemi yapılmasına rağmen toplam hakim sayısının artış gösteriyor olması, 15 Temmuz 2016’dan sonra yargı mensuplarının yeniden şekillendirildiğini göstermektedir.

Şekil 5.2’de ortaya konan veriler Türkiye genelindeki iş durumuna ilişkin olsa da bu artış oranını İstanbul için de önemli bir veri olarak kabul etmek mümkündür. Verilere göre, İstanbul’daki ceza ve hukuk mahkemelerindeki işlerin, Türkiye genelindeki ceza ve hukuk mahkemelerindeki işlere oranı, 2014 ve 2018 yılları arasında %20 ile %23 arasında değişmektedir. Veriler bize İstanbul’daki iş oranının, Türkiye genelindeki işlerin en az 5’te birini oluşturduğunu göstermektedir.

¹⁷⁷ <https://www.independentturkish.com/node/67671/haber/20-bin-719-hakim-ve-savc%C4%B1n%C4%B1n-y%C3%BCzde-45inin-mesleki-k%C4%B1demi-3-y%C4%B1l-veya-daha-az> (Erişim Tarihi: 20.12.2019)

Historical Tables, 2009-2018

Tarihi Tablolar, 2009-2018

9. Mahkemelerin (ceza, hukuk ve idari) iş durumu, 2009-2018
Activities of courts (criminal, civil and administrative), 2009-2018

Mahkeme türü - Type of court	2009	2010	2011	2012	2013	2014	2015	2016	2017	2018
Toplam - Total										
Gelen - Cases brought	6 211 965	6 619 412	6 645 927	6 511 186	6 393 207	6 498 918	6 587 422	6 718 079	7 045 766	7 369 647
Karara bağlanan - Cases judged	3 796 985	3 882 946	4 035 127	4 155 876	4 025 782	4 109 445	4 101 549	3 871 851	4 020 590	4 207 127
Gelecek yıla devir Postponed until next year	2 414 980	2 736 466	2 610 800	2 355 310	2 367 425	2 389 473	2 485 873	2 846 228	3 025 176	3 162 520
Ceza - Criminal										
Gelen - Cases brought	2 949 079	3 129 326	3 096 903	3 180 194	2 785 796	2 623 645	2 556 185	2 406 537	2 636 851	2 931 573
Karara bağlanan - Cases judged	1 722 284	1 696 635	1 760 476	2 042 675	1 743 048	1 618 250	1 560 520	1 324 153	1 408 367	1 615 463
Gelecek yıla devir Postponed until next year	1 226 795	1 432 691	1 336 427	1 137 519	1 042 748	1 005 395	995 665	1 082 384	1 228 484	1 316 110
Hukuk - Civil										
Gelen - Cases brought	2 746 968	2 904 853	2 964 061	2 797 566	3 028 375	3 293 090	3 391 249	3 524 898	3 594 197	3 701 265
Karara bağlanan - Cases judged	1 719 228	1 799 427	1 858 979	1 707 410	1 868 090	2 057 056	2 069 303	1 970 973	1 984 974	2 050 198
Gelecek yıla devir Postponed until next year	1 027 740	1 105 426	1 105 082	1 090 156	1 160 285	1 236 034	1 321 946	1 553 925	1 609 223	1 651 067
İdari - Administrative										
Gelen - Cases brought	515 918	585 233	584 963	533 426	579 036	582 183	639 988	786 644	814 718	736 809
Karara bağlanan - Cases judged	355 473	386 884	415 672	405 791	414 644	434 139	471 726	576 725	627 249	541 466
Gelecek yıla devir Postponed until next year	160 445	198 349	169 291	127 635	164 392	148 044	168 262	209 919	187 469	195 343

10. Mahkemelerdeki (ceza, hukuk ve idari) hakim sayısı, mahkemelere gelen ve bir hakime düşen dava sayısı, 2009-2018
Number of judges in the courts (criminal, civil and administrative), cases brought to courts and cases per judge, 2009-2018

	2009	2010	2011	2012	2013	2014	2015	2016 ⁽¹⁾	2017 ⁽¹⁾	2018 ⁽¹⁾	
Hakim sayısı Number of judges		6 203	6 236	6 189	6 371	7 082	7 988	7 712	8 384	8 270	9 932
Mahkemelere gelen dava sayısı Number of cases brought to courts		6 211 965	6 619 412	6 645 927	6 511 186	6 393 207	6 498 918	6 587 422	6 718 079	7 045 766	7 369 647
Bir hakime düşen dava sayısı Number of cases per judge		1 001	1 061	1 074	1 022	903	814	854	801	852	742

Not. Adli ve idari yargı hakimlerini kapsamaktadır.
(1) Bölge Adliye Mahkemesi hakimlerini ve gelen dava sayısını kapsamamaktadır.

Note. Judges within judicial and administrative justice are included.
(1) It doesn't include the judges of the Regional Courts of Justice and the number of cases brought.

Şekil 5.2 Mahkemelerin iş durumu, 2009-2018¹⁷⁸

Türkiye İstatistik Kurumu'nun Yaşam Memnuniyeti¹⁷⁹ çalışmalarında adli hizmetlerdeki memnuniyet araştırılmaktadır. 2014-2018 yılları arasındaki 5 yıl içerisinde yapılan çalışmalarda bireylerin adli hizmetlere ilişkin görüşleri “sorunsuz, az sorun var, çok sorun var, fikrim yok” seçenekleri ile sınıflandırılmıştır. Verilere göre, 2014-2018 yılları arasında görüşlerini “sorunsuz” olarak belirten bireylerin toplama oranının %22,50-28,13 arasında değiştiği,

178

http://www.adlisicil.adalet.gov.tr/Resimler/SayfaDokuman/1792019103654adalet_ist_2018.pdf (Erişim Tarihi: 20.12.2019)

¹⁷⁹ TÜİK Yaşam Memnuniyet Araştırması, 2018, (<https://biruni.tuik.gov.tr/medas/?kn=100&locale=tr>) Erişim Tarihi: 28.12.2019

görüşlerini “az sorun var” olarak belirten bireylerin toplama oranının %13,67-17,72 arasında değiştiği, görüşlerini “çok sorun var” olarak belirten bireylerin toplama oranının %12,73-18,62 arasında değiştiği görülmektedir.

Yıllar içerisinde bireylerin adli hizmetlere ilişkin görüşlerinde önemli ölçüde oransal değişiklikler yaşanmamıştır. Bu araştırmalarda önemli bir çıkarımı görüşlerini “fikrim yok” olarak belirten, toplam içerisinde oranı %37,83-49,45 arasında değişen kitle üzerinden yapmak mümkün olabilir. Verilerin gösterdiğine göre devlet tarafından sunulan adli hizmetlerin bireyler açısından değerlendirilmesi önemli bir oranda fikirsiz kitle sebebiyle mümkün olamamaktadır. Bireylere sunulan hizmetlerin kalitesine ilişkin toplumun çoğunluğunun fikri olmadığı anlaşılmaktadır. Bireylerin adalet hizmetlerine ulaştığı yapılar olan adli yapıların bireyler açısından daha kullanıcı odaklı tasarlanması ve uygulanması ile bireylerin deneyimleri ve memnuniyetlerine ilişkin fikirler üretebilmek mümkün olabilecektir.

Bireylerin adliyelere ulaşamaması ya da adliye deneyimlerinden memnun olmaması aynı zamanda AİHS'nin 6. maddesi kapsamında adil yargılanma ve 13. maddesi kapsamında etkili yargı yoluna başvuru haklarının ihlali anlamına gelecektir. Yargı sürecinin başlamasının ilk adımlarından biri, bireyin bu hizmetlere ulaştığı mekanlara ulaşabilmesidir. Hakkı ihlal edilen bireyin hakkını müdafâ edebilmesi için fiziksel olarak yasal yollara başvurabilmesi gerekir. Yasal yollara başvurulduktan sonra gerçekleştirilecek hukuki işlemlerin sürdürüldüğü yapıların hizmet sunmaya elverişli olması gerekir. Bireyin başvurucusu olduğu yasal süreçlerini takip edememesi, yargılamanın asli unsuru olarak sürecin içinde yer alamaması halinde adil yargılanma hakkı ihlal edilmiş olacaktır. Bu kapsamda adalete erişimi artırmak ve adil yargılanma hakkının sağlanmasına katkı sağlamak adına, çalışma boyunca incelenen fiziksel kriterler adliye mimarisinin gelişmesine katkı sağlayan unsurlar olarak karşımıza çıkmıştır.

Adliyelerdeki dış cephelerin temiz ve bakımlı olmaması, içlerinin loş ve tozlu olması, sadece adli hizmetleri sunmak adına tasarlanmayan yapıların

kullanılması, bireyler için bekleme salonu bulunmaması, yoğun güvenlik önlemlerinin uygulanması, adli yapıların asansör, merdiven, kapı gibi fiziksel erişim unsurlarının bireylerin kullanımında olamaması gibi durumların bütünü bir adalete erişim sorunu ortaya çıkarmaktadır.¹⁸⁰ Dolayısıyla birey ile adalet arasındaki fiziksel engellerin aşılabilmesi, birey ile hukuk arasındaki iletişim ve etkileşimin olumsuz bir şekilde gerçekleşmesine sebep olmaktadır. Bu kapsamda adli yapıların bu çalışma ile ortaya konan kriterler doğrultusunda koşullarının kullanıcı odaklı bir şekilde değerlendirilerek irdelenmesi, bu koşulların geliştirilerek bireylerin adalete erişimlerinin adli yapı mimarisi açısından olumlu bir şekilde tesis edilmesi gerekmektedir.

Adli yapıların büyük ve kudretli inşa edilmesinden ziyade yararlı ve işlevsel olmalarının göz önünde bulundurulması kullanıcı bireyler açısından daha etkin bir adalete erişim düzlemi sağlayacaktır. Adli yapıları görkemli ve ulaşılması güç tasarımlardan uzaklaştırmak, günümüz mimarisine ve gündelik kullanımlara daha yakın bir şekilde tasarlamak yapıyı kullanıcı bireyler açısından ulaşılabilir ve adaleti daha erişilebilir kılacaktır.

Bu sebeple adli yapılar yalnızca uyuşmazlıklara ilişkin kayıtların ve dosyaların tutulduğu, duruşmaların görüldüğü merkezler değil aynı zamanda toplum açısından önemli olan adalet kavramının vücut bulduğu değerli bir kamu binası olduğu gözetilerek tasarlanmalıdır. Adalet kavramı otoriter hükümetlerin ya da gücün sembolü olmadığı gibi, bu kavramların sahibi de otoriter hükümetler değildir. Adaletin toplumun değerleri ile oluşan bir kavram olduğu göz önünde bulundurularak adli yapıların da herkesin sahibi olduğu bir yapı olarak tasarlanması bireylerin erişimine katkı sağlayacaktır. Bu sebeple adli yapılar boyutu ile bireyleri korkutan yerler değil, tüm toplumun hizmet alacağı ve faydalanacağı kentsel merkezler olarak tasarlanmalıdır.

¹⁸⁰ KALEM, Seda; ELVERİŞ, İdil; JAHIC Galma; Adliye Gözlemleri İstanbul Mahekemeleri: Fiziksel Koşullar, Duruşmalar ve Gecikmeler, Adalet Gözet, 2008, sf. 7.

Bu amacın gerçekleştirilebilmesi adına ilk yapılması gerekenlerin başında devasa ve tek parçadan oluşan kütleler inşa etmekten vazgeçmek olacaktır. Özellikle Türkiye açısından vaka ve nüfus yoğunluğu göz önünde bulundurulduğunda, hizmet sunulacak yapının kütlelerini küçültmek söz konusu olmasa da toplam kütleleri koruyarak hizmet çeşidine göre yapıları küçük kütlelere bölerek bir kompleks olarak adli yapıyı tasarlamak faydalı olacaktır. Ancak bu devasa kütlelerin kendi içerisinde parçalara ayrılması kullanıcı açısından bir fark yaratmayacağından bu parçaların bağımsız kütleler olarak şekillenmesi gerekmektedir. Böylece sistemin kullanıcısı olan birey, yalnızca kendi işinin bulunduğu parçaya dahil olacak, devasa bir yapı içerisinde kaybolmayacak, hizmetlerin sunulduğu yapı içerisinde ihtiyaç duyulandan fazla önlemler alınmasına gerek olmayacaktır.

Mümkün olduğu ölçüde kullanıcı bireylerin adli yapılara gelmesine gerek olmayacak bilişim sistemleri tesis edilerek adli yapılara giriş yapılmasına gerek olmadan adalete erişimi mümkün kılmak hedef olmalıdır. Adli yapıların içerisinde bulunan yoğun sirkülasyon göz önünde bulundurulduğunda, veri transferinin mümkün kılınması, bilgi ve belge alışverişinin teknolojik imkanlar doğrultusunda bireylerin kullanımına sunulması adalete erişimi mümkün kılacaktır.

Adalet hizmetlerinden faydalanacak bireylerin adli yapılara ziyaretlerinin gerekli olması halinde ise, bireyin yapı içerisindeki deneyiminin olumsuz olmasına sebep olacak unsurlardan korunması gerekecektir. Bugün adli yapılar içerisindeki en önemli fiziksel sorunlardan biri doğal ışık kullanımının yetersizliğidir. Doğal ışığın yetersizliği aynı zamanda yapı içerisinde ciddi bir enerji tüketimi sorunu da açığa çıkarmaktadır. Sorunun enerji israfı olması bir yana, yapı içerisinde günün neredeyse yarısını harcayan hakimler, savcılar, adliye personeli ve avukatlar açısından önemli bir sorundur. Sayılan figürler bireylerin hukuki meselelerinde savunma ya da karar mekanizmalarında yer almaktadır. Bu kişilerin görevlerini ifa ederken düzgün ve sağlıklı bir psikolojide olmaları ve buna uygun bir ortamda yer almaları önemlidir. Dolayısıyla adli yapı içerisindeki doğal ışık kullanımı çalışma

boyunca her ne kadar bireylerin adalete doğrudan erişimi konusunda incelenmiş olsa da bireylerin haklarını savunan avukatlar ve bireylerin uyuşmazlıkları hakkında karar veren hakimler açısından etkisi gözetildiğinde, bu durumun bireyler üzerinde dolaylı bir etkisinin olduğunu da söylemek güç değildir.

Fiziksel koşulların gerçek anlamıyla erişime imkan sağlaması adalete erişim kavramının da somutlaşmasını sağlamaktadır. Bu kapsamda uyuşmazlıklara ilişkin kayıtların bulunduğu ofisler vatandaşın erişimine açılmalı, güvenli turnikeli koridorlar içerisinde bulunmamalıdır. Çeşitli güvenlik sorunlarının önüne geçmek adına bu koridorlardan hakim ve savcı odaları çıkarılmalı başka bir bloka ayrı bir güvenlik tedbirinin arkasına alınması gerekmektedir. Bu uygulama hem güvenlik önlemlerini azaltacak hem de adliye yönetiminin istemediği insan sirkülasyonunun azalmasını sağlayacaktır.

Yapının kütlelerini ve yapı içerisindeki sirkülasyonu olumlu anlamda ve önemli ölçüde etkileyecek çözümlerden biri mahkeme salonlarına ilişkin tahsisli sistemden vazgeçilerek ortak kullanım sistemine geçilmesi olacaktır. Her mahkemeye ayrı bir duruşma salonu tahsis edilmesi çok büyük bir alan kullanımı ihtiyacı doğurmaktadır. Ancak mahkemeler kendilerine tahsis edilen salonları mesai saatleri içerisinde sürekli ve düzenli olarak kullanmamakta bazı belirli gün ve saatlerde kullanmaktadır. Bu doğrultuda ciddi miktarda alan israfı yapılmakta ve yapı verimli olarak kullanılmamaktadır. Bu soruna çözüm olarak mahkemeler tarafından salonlar ortak bir şekilde belirli gün ve saatler paylaşılarak kullanılmalıdır. Bu durum yapı içerisindeki alan ihtiyacının küçülmesine ve adli yapıların devasa kütlelerinin küçülmesine sebep olacaktır.

Adalete erişimin, hizmetlerin sunulduğu yapılar ile ilişkisindeki en önemli sorunlardan biri de hizmetlerin bunun için tasarlanmamış bambaşka yapılar içerisinde verilmesi meselesidir. Ülkemizde yapılan yargılamalar arasında, genellikle güvenlik gerekçesi ile önemli toplumsal yargılamaların adli yapılar içerisinden çıkarılarak yargılama faaliyetlerinin sürdürülmesine elverişli olmayan

yapılarda gerçekleştirilmesi, bireylerin adalet anlayışını ve adalete erişimi olumsuz olarak etkileyebilecektir. Güvenlik gerekçesi ile yargılamaların başka illere taşındığını, duruşmaların adliyeler yerine cezaevlerinde yapıldığını görmekteyiz. Bu uygulamanın, adalet kavramının fiziki görünümü olan adli yapıların, idareden bağımsız bir kurum olduğu anlayışını zedelediği söylenebilecektir. Cezaevleri, iktidarın tüm gücüyle kendini gösterdiği bir yapıdır. Bağımsız bir yargılama süreci ile iktidarın en güçlü olduğu mekan arasına yalnızca bir duvar koymak, yargı süreçlerini cezaevleri ile aynı yapı içerisinde sürdürmek önemli bir adalete erişim sorunudur. Benzer şekilde bir sorunu da örneklemek gerekirse, Edirne Cezaevi'nde tutulan ülkenin muhalefet partisi liderinin yargılanmasına ilişkin faaliyetlerinin güvenlik gerekçesi¹⁸¹ ile başka bir ile taşınması da iktidarın yargı sürecine müdahalesinin göstergesi olup, bu gelişmeler adalete erişim meselelerini önemli ölçüde olumsuz olarak etkilemektedir.

Adli yapıların tarihsel gelişimine uygun olarak da adalet hizmetlerinin sunulduğu yapıların iktidardan ayrı ve bağımsız olarak tutulması gerekmektedir. Erken cumhuriyet dönemine kadar hükümet konakları içerisinde idarenin parçası olarak sunulan adli hizmetlerin, devam eden süreçte yapıların ayrışması ile doğru bir yolda ilerlediğini söylemek mümkündür. Ancak modern zamanlara geldiğimizde adalete erişim açısından daha verimli tasarlanan yapılar görmek yerine, yıllar öncesinde yer verilen uygulamalara dönecek şekilde iktidarın müdahale ettiği yargılama süreçlerini deneyimlemek ve yargı mekanlarını görmek adalete erişim sorunları doğurmaktadır.

Her ne kadar adalet erişim meselesi adına adliye mimarisinin fiziksel koşulları üzerinde durulsa da önemle belirtilmesi gereken noktalardan biri devletin yetkili mercilerinin adliye mimarisine kullanıcı odaklı bakması gerektiğidir. Yapılan çalışmaların sonuç üretebilmesi için otoritelerin kullanıcı bireylerin penceresinden reformlar gerçekleştirmesi gerekir. Çoğu kamusal mekanda olduğu

¹⁸¹ <https://t24.com.tr/haber/demirtas-davasi-8-gun-sonra-goruldu-mahkeme-tutukluluga-devam-dedi,506997> (Erişim Tarihi: 28.12.2019)

gibi adliyelerde de otorite gücünü ortaya koymak adına adliyeleri yenilemeyi bir araç olarak kullanmaktadır. İstanbul Çağlayan Adliyesinin yapım sürecinde halkın katılımının sağlanmaması, bakanlık tarafından ısmarlama ve sipariş bir proje ile inşaatın gerçekleştirilmesi bu durumun en somut göstergesidir. Adliyelerin otorite göstergesi olması anlayışı bırakılıp kamu hizmeti sunulan bir kamusal ve kentsel mekan olduğunun anlaşılması ile birlikte adliye mimarisinin adalete erişim perspektifinden ve birey odaklı çözümlenmesi mümkün olabilecektir.

Bu yüksek lisans çalışması, hukuk ve mimarlık literatüründe adalete erişim ve adliye mimarisi üzerine üretilmiş çalışmalardan esinlenerek ortaya konulmuştur. Çalışmanın adliye mimarisini bireylerin gözünden incelemesi sebebiyle sınırlı bir söylem yarattığını söylemek mümkündür. Dolayısıyla bu çalışmanın adliye personeli, avukatlar ve vatandaşlar arasında yapılacak bir saha çalışması ile desteklenmesi kavramın geliştirilmesi adına faydalı olacaktır.

KAYNAKÇA

Access to Justice, United Nations Development Programme, 2004.

ADAMSON, David M.; POLLINGTON Anthony H.; Change in the Construction Industry: An Account of the UK Construction Industry Reform Movement 1993-2003, Routledge Studies in Business Organizations and Networks, 2006.

Adliye Personeli El Kitabı, Mahkeme Yönetimi Sisteminin Güçlendirilmesi Projesi, Adalet Bakanlığı, Ekim 2013, Ankara.

AKALIN, Aysu; “İktidar Kimliği” ve Günümüz Adalet Sarayları, Mimarlık Dergisi, sayı: 370

ALSAÇ, Üstün; Türk Mimarlık Düşüncesinin Cumhuriyet Devrindeki Evrimi, Mimarlık Dergisi, sayı:121.

A Transparent And Accountable Judiciary To Deliver Justice For All, United Nations Development Programme, 2016.

Avrupa İnsan Hakları Sözleşmesi.

AYDIN, Dicle; ÖZGEN, Mithat; Mimari Programlama ve Tasarım için Çözümleme: Adalet Sarayları, Online Journal of Art and Design, Sayı 5, 2017.

AVCI, Yasemin; Osmanlı Hükümet Konakları - Tanzimat Döneminde Kent Mekanında Devletin Erki ve Temsili, Tarih Vakfı Yurt Yayınları, 2017.

Beneficio Cappella Paolini / San Marino, Başvuru No: 40786/98, 13/7/2004, Par. 28.

BERK, Seda Kalem; Türkiye’de Adalete Erişim: Göstergeler ve Öneriler, 2011, TESEV Yayınları.

BRANCO, Eliana Patricia; Courthouses as Spaces of Recognition, Functionality and Access to Law and Justice: A Portuguese Reflection, Oñati Socio-legal Series, 2016.

BRANCO, Eliana Patricia; Questioning the Connection Between Access to Law and Justice and Courthouse Architecture, Oficina Do Ces, 2010.

BRIGHAM, John.; Signs in the Attic: Courts in Material Life, Spaces and Significations, 1996.

CAPPALLETTI, Mauro; GARTH, Bryanth; The Newest Wave in the Worldwide Movement to Make Rights Effective, 1978.

CAPPALLETTI, Mauro; GARTH, Bryant; TROCKET, Nicolò; Access to Justice, Variations and Continuity of a World-Wide Movement, The Rabel Journal of Comparative and International Private Law, 1982.

CAPPALLETTI, Mauro; GARTH, Bryant; Foreward: Access to Justice as a Focus of Research, 1981.

CAPPELLETTI, Mauro; Alternative Dispute Resolution Processes within the Framework of the World-Wide Access-to-Justice Movement, The Modern Law Review, 1993.

ÇAKIN, Akın; Adalete Erişim, Seçkin Yayınları, 2016.

ÇELİK, Dr. Abdullah; Adil Yargılanma Hakkı Rehberi, Anayasa Mahkemesi Yayınları, 2014.

DU PLESSIS, Willemien; A Self Help Guide Research Methodology And Dissertation Writing, North-West University, 2007.

FOUCAULT, Michel; Hapishanenin Doğuşu, İmge Yayınları, 2015.

ERBAY, Muteber; Adalet Mekanları, Karadeniz Teknik Üniversitesi Fen Bilimleri Enstitüsü Mimarlık Anabilim Dalı Yüksek Lisans Tezi, 2003.

ERBAY, Muteber; Yargı Mekanları Tasarım İlkeleri, Yapı Dergisi, Sayı: 268, 2004, Yapı Endüstri Merkezi Yayını.

European Commission for the Efficiency of Justice (CEPEJ), European Judicial Systems Edition 2008 (data 2006): Efficiency and Quality Of Justice, 2008, Council of Europe.

FARROW, Trevor C.W.; What is Access to Justice?, Osgoode Hall Law Journal 51.3, 2014.

GREENE, J. Frank; Sustainable Justice 2030: Green Guide to Justice, AIA Academy of Architecture for Justice, 2010.

GREY, Jr. J. Robert, Access to the Courts Equal Justice for All, Journal The United States of America, 2004.

GÜNAY, Meryem; Avrupa İnsan Hakları Mahkemesi Kararları Işığında Adil Yargılanma Hakkı, Adalet Dergisi, 2014, Sayı 48.

GÜNAYDIN, Meryem; Arşidük Fransuva Ferdinand Suikastı, Akademik Bakış Dergisi, Cilt 8, Sayı 15, 2014.

HALL, Nathan W.; Green Courthouse Planning and Design, National Center for State Courts, 2009.

HARBY, Catharina, MOLE, Nuala; Avrupa İnsan Hakları Sözleşmesi'nin 6. Maddesinin Uygulanmasına İlişkin Kılavuz İnsan Hakları El Kitapları No. 3, Avrupa Konseyi Yayınları, 2001.

HARDENBERG Don; Trends in Courthouse Design, National Center for State Courts, 2004.

HARDENBERG Don, The Courthouse: A Planning and Design Guide for Court Facilities, State Justice Institute, 1991.

HARVEY, David; Asi Şehirler, 4. Baskı, Metis, İstanbul, 2015.

İNCEOĞLU, Sibel; Adil Yargılanma Hakkı İnsan Hakları Avrupa Sözleşmesi ve Ana- yasa, Anayasa Mahkemesine Kişisel Başvuru Kapsamında Bir İnceleme, Ankara Avrupa Konseyi Yayınları, 2013.

KALEM, Seda; ELVERİŞ, İdil; JAHIC Galma; Adalet Barometresi Vatandaşların Mahkemeler Hakkındaki Görüşleri ve Değerlendirmeleri, Adalet Gözet, 2008.

KALEM, Seda; Adalet Gözet Yargı Sistemi Üzerine Bir İnceleme, İstanbul Bilgi Üniversitesi Yayınları, 2009.

KALEM, Seda; ELVERİŞ, İdil; JAHIC Galma; İstanbul Asliye Hukuk Mahkemelerinde Yargılama Süreci, İstanbul Bilgi Üniversitesi Yayınları, 2009.

KALEM, Seda; ELVERİŞ, İdil; JAHIC Galma; Adliye Gözlemleri İstanbul Mahkemeleri: Fiziksel Koşullar, Duruşmalar ve Gecikmeler, Adalet Gözet, 2008.

KASTENMEIER, Robert W.; REMINGTON, Micheal J; Court Reform and Access to Justice: A Legislative Perspective, Harvard Journal on Legislation, 1979.

KAYA, Ayben; İdeoloji, Erk ve Sembolizm: Tarihsel Süreçte Türkiye Adliye Yapıları, Gazi Üniversitesi Fen Bilimleri Enstitüsü Mimarlık Anabilim Dalı Yüksek Lisans Tezi, 2016.

KENNEDY, Louise St John; TAIT, David; Court Perspectives: Architecture, Psychology and Law Reform in Western Australia, Western Australian Law Reform Commission, 1999.

KILINÇ, Ayşe; Medeni Usul Hukukunda Adli Yardım, Adalet Yayınevi, 2013, s.127.

KOPUZ, Ayşe; Adliye Binalarının Toplam Kalite Yönetimine Uygun Olarak Mimari Tasarımı, Uluslararası Sosyal Araştırmalar Dergisi, Cilt 8, Sayı 39, 2015.

LEFEBVRE, Henri; Mekânın Üretimi, Sel Yayınları, 2015.

LOUNSBURY, Carl R.; The Early Courthouses Of Virginia: An Architectural History, University of Virginia Press, 2005.

Mahkeme Yönetim Sistemi Güçlendirilmesi Raporu, Yeni Adliye Binaları Tasarımında Rehber İlkelerin Belirlenmesi, Avrupa Konseyi Ofisi Yayını, 2014.

MAAN Bert; Past and Future For Management of Courts, Internationa Journal For Court Administration, 2009.

MANDERSON, Desmond, Interstices: New Work on Legal Spaces, Law Text Culture, 2005.

MCNAMARA, Martha J; From Tavern to Courthouse: Architecture and Ritual in American Law 1658–1860, Johns Hopkins University Press, 2004.

MULCAHY, Linda; Legal Architecture: Justice, Due Process and the Place of Law, 2010.

MULCAHY, Linda; Architects of Justice: The Politics of Courtroom Design, Sage, Social & Legal Studies, 1999.

MULCAHY, Linda, Architects of Justice: The Politics of Courtroom Design, Social and Legal Studies, 2007.

ORTAYLI, İlber; Söyleşi: Osmanlı'dan Bugüne Hükümet Konakları, Mimarlık Dergisi, sayı: 203.

ORTAYLI, İlber; Tanzimat Devrinde Osmanlı Mahalli İdareleri (1840-1880), Türk Tarih Kurumu Yayınları, 2018.

ÖZBEK, Mustafa, Sosyal Devletin Gereği Adalete Erişim, Legal Medeni Usul ve İcra İflas Hukuku Dergisi, 2006/2.

PEKER, Ali Uzey; AKP Döneminde Rövanşist Mimari, Mimarlık Dergisi, sayı: 386.

PENCAK, William; WAGNER, Anne.; Images in Law, Ashgate, 2006.

RABINOW, Paul; The Foucault Reader, Pantheon Books, 1984.

RHODE, Deborah L.; Access to Justice: An Genda for Legal Education and Research, Journal of Legal Education, 2013, sf. 532.

SANDEFUR, Rebecca L.; Access to Civil Justice and Race, Class, and Gender Inequality, Annual Review of Sociology, 2008.

SPAULDING, W. Norman; The Enclosure of Justice: Courthouse Architecture, Due Process and the Dead Metaphor of Trial, Yale Journal of Law & Humanities, 2012.

TAIT, Allison Anna; Constructing Courts: Architecture, The Ideology of Judging, and the Public Sphere, Law, Culture & Visual Studies, 2013.

TAIT, David; Popular Sovereignty and The Justice Process: Towards a Comparative Methodology For Observing Courtroom Rituals, Contemporary Justice Review, 2001.

T.C. Anayasası, 90. Madde.

TEKELİ, Doğan; Cumhuriyetin Binaları, Türkiye Mühendislik Haberleri Dergisi, sayı: 442-443 - 2006/2-3.

TOPRAKLI, Yağmur; Adliye Tasarımına İlişkin Rehber İlkeler, Avrupa Konseyi Yayınları, 2013.

Transparency In The Judicial Process And Measures For The Effective Implementation Of The Istanbul Declaration, 2016, United Nations Development Programme,

WALENTA, Jayme, Courtroom Ethnography: Researching the Intersection of Law, Space and Everyday Practices, The Professional Geographer, 2019.

WOOLF, Harry; Access to Justice: Final Report to the Lord Chancellor on the Civil Justice System in England and Wales, 1996.

YALDIZ, Esra; Birinci Ulusal Mimarlık Dönemi Kamu Yapıları, Social Sciences Studies Journal, 2018.

Yargı Reformu Stratejisi, T.C. Adalet Bakanlığı, 2019.

10. Kalkınma Planı, T.C. Kalkınma Bakanlığı.

Çağlayan Adliyesi Gözlem Notları, 21 Mart 2019 Perşembe

Yaşadığım semtte bulunan Acıbadem Metrobüs istasyonundan metrobüse binerek Çağlayan durağında 19 Mart 2019 günü saat 9.00'da indim. Ulaşım aracı kentin ana otoyollarından birinden geçmektedir. Metrobüs aracından bu otoyolun ortasında inerek binanın bulunduğu parselde üst geçitler aracılığıyla ulaşım sağlanmaktadır. Üst geçitten geçtikten sonra binanın girişine kadar bulunan yürüme yolunda polis bariyerleri bulunmaktadır. Yürünen alanlarda kamusal otoritenin yönlendirmelerine yer verilmiştir.

Üst geçidin karşısında bulunan giriş kapısı ciddi bir giriş kalabalığı bulundurmaktadır. Bu girişte bulunan iki kapının birinden avukat ve personel geçmekte, diğer kapıdan ise vatandaşlar geçmektedir. Avukat ve personel girişinde bireylerin çantalarını x-ray cihazına bıraktığı ve hızlıca geçtiği ancak vatandaş bireylerin girişindeki kapıda tüm metallerin çıkarılmasını içeren kapsamlı bir güvenlik incelemesi olduğu tespit edilmiştir.

Güvenlik kapısından geçtikten sonra danışma masası yer almaktadır. Buradaki danışma masasının yalnızca yer ve yön sorma ve cevaplama işlevi bulunmaktadır. Hukuki bir soru sorulduğunda buradaki görevliler yardımcı olmamakta, soruların bireyin bulacağı bir avukata sorulması gerektiğini belirtmektedir. Danışma masasının etrafında adliyenin birimlerinin nerede olduğunu gösteren herhangi bir broşür, harita bulunmamaktadır. Ancak bu danışma alanlarının etrafında çok sayıda yer ve yön gösteren tabelalar bulunmaktadır. Giriş katında icra müdürlüklerinin ofislerine yer verilmiştir. Ofislerin önündeki alanda oturma alanlarına yer verilmiştir. Bu alanların üstü kat boşluğu olduğundan açıktır. Ancak bekleme alanları etrafı duvarlarla ve ofislerle çevrili olduğundan doğal ışık ile temas bulunmamaktadır. Bu bölümlerde yapay aydınlatma kullanılmaktadır. Danışma masasının arkasında asansör ve yürüyen merdivenlerle katlar arası geçiş verilmiştir. Dileyenler normal merdivenleri de kullanabilmektedir.

Üst katlarda, mahkemelerin çalışma ofisleri ve duruşma salonlarının yer almaktadır. Her mahkeme biriminin kendisine özgülenmiş duruşma salonlarının olduğu tespit edilmiştir. Ziyaret günü olarak Perşembe günü seçilmesi sebebiyle duruşma salonları yoğun olarak kullanılmaktadır. Ancak yine de bazı duruşma salonlarında duruşma yapılmadığı ve salonlarının kapılarının kilitli olduğu tespit edilmiştir.

Duruşma salonu ile mahkeme ofisi arasında cam bir kapının olduğu ancak bu kapının duruşma salonunun önündeki bekleme alanı tarafından açılmadığı anlaşılmıştır. Ancak kapının diğer tarafından gelen kişiler bu kapıyı açabilmektedir. Kapının bir kişi tarafından açılmasının beklenmesi halinde koridora giriş mümkün olabilmektedir. Uzun bir koridor içerisinde bir tarafta duruşma salonlarının mahkeme personeli tarafından kullanılan kapıları diğer tarafta ise mahkeme ofislerinin ve hakim odalarının kapıları bulunmaktadır. Mahkeme ofislerinin kapıları bazıları kapalı olsa da kilitli değildir. Çalışma alanlarının binanın dış cephesinde yer alacak şekilde konumlandırıldığı ve bu şekilde mahkeme ofislerinde doğal ışıktan faydalandığı anlaşılmıştır. Mahkeme ofisleri içerisinde dava dosyalarının çalışanların arkalarında yer alan dolaplar içerisinde yer aldığı tespit edilmiştir. Dosya inceleme talebinde, dosya tarafı sorgusu ve kimlik ibrazı ile dosyanın incelenmesinin mümkün olduğu öğrenilmiştir.

Koridor çıkışında ise kimlik okutmalı bir turnikenin olduğu, bu turnikelerin açılabilmesi için bina girişinde ya da danışmada vatandaşlara herhangi bir kart verilmediği, turnikelerin yalnızca personelin ve avukatların kimlikleri ile açıldığı anlaşılmıştır. Danışma ya da giriş aşamasında bireylerin ulaşmak istediği birimlere erişimine izin veren bir kart kullanım sisteminin olmadığı anlaşılmaktadır. Bina içerisinde ayrı bir güvenlik aşaması ile birimlere giriş düzenlemesi kullanılmamaktadır. Bina içerisindeki bölüm güvenlikleri koridorlarda, odalarda, kapılarda yetkili kartlar ile sağlanmakta olup bu kartlı açış sağlanan kapılardan hiçbir koşulda bireylerin geçişi mümkün değildir.

Adliye içerisinde 7. Katta sulh ceza hakimliklerine yer verilmiştir. Sulh ceza hakimliklerinin bulunduğu koridorlara bireylerin duruşmaları izlemek ya da dosyaları incelemek üzere girmesi mümkün değildir. Bu hizmet birimlerinin bulunduğu alanların henüz koridor girişlerinde bariyerli ve güvenlik görevlilerinin bulunduğu bir güvenlik aşaması bulunmaktadır. Bu noktadan sonra yalnızca kolluk kuvvetleri, personel ve avukatlar geçiş yapabilmektedir.

Savcılık birimlerinin bulunduğu blokta savcı odalarının bulunduğu koridorların başında ise güvenlik masaları ve turnikeler bulunmaktadır. Bu noktada güvenlik birimlerinin yönlendirmesi ile koridorlara giriş sağlanabilmektedir. Bu uygulamanın Savcı Selim Kiraz'ın öldürülmesi ile sonuçlanan saldırıdan sonra getirildiği düşünülmektedir.

Yapı içerisinde her katta iki tane baro odası bulunmaktadır. Baro odalarında bilgisayarlar ve oturma grupları yer alsa da bunların yalnızca avukatların kullanımında olduğu belirtilmektedir. Ancak birim içerisinde yer alan fotokopi hizmetleri bireylere de verilmektedir. Ancak katlar içerisinde bireylerin oturup çalışabileceği, dinlenebileceği, işlerini inceleyebileceği alanlar yer almamaktadır. Yalnızca koridorların bazı bölümlerinde ve duruşma salonlarının önünde kısıtlı oturma alanlarına yer verilmiştir.

Yapının giriş katının ana blokunda büyük bir galeri alanı bulunmaktadır. Bu alanda iki büyük themis heykellerinin arasında merdivenler ile diğer bloklara geçilmektedir. Ana galerinin ortasında büyük bir danışma masası bulunmaktadır. Dava süreçlerinin başlangıç aşamalarının gerçekleştirildiği, dosyalara dilekçe sunumlarının yapıldığı, yasal süreç masraflarının ödendiği birimlere bu alanın bir kat üstünde yer verilmiştir. Ana girişten bu alana bir merdiven ile geçmek mümkündür. Toplu olarak tüm mahkemelere ilişkin işlemler bu birimlerde gerçekleştirilmektedir. Ancak bu alanlarda da bireyler açısından bekleme ve çalışma alanları yaratılmamıştır.

İstanbul Çağlayan Adliyesi, 19 Mart 2019

Saraybosna Adliyesi Gzlem Notları, 18 Nisan 2018 arşamba

Otelimin bulunduęu Obala Kulina caddesinin stnde bulunan tramvay hattını kullanarak iki durak uzaklıkta bulunan Posta duraęında inerek Saraybosna Adliyesi'ne 18 Nisan 2018 gn saat 10.00'da ulařtım. Kent merkezinden tramvay ile ulařılan merkezi bir konumda bulunan adliye aynı zamanda Saraybosna niversitesi Hukuk Fakltesi'nin de yanında bulunmaktadır.

Adliye olarak tarihi bir yapı kullanılmakta olup giriřlerinde tarihi heykeller bulunmaktadır. Giriřte tek kapılı bir gvenlik uygulaması bulunmaktadır. Vatandaş ya da personel iin ayrı bir gvenlik sreci yrtlmemektedir. Gvenlik ařamasından getikten sonra gvenlik ve danıřma personelleri arasında İngilizce iletiřim kurulabilecek biri aranmıřtır. Kendimi ve akademik alıřma alanımı aıkladıktan sonra yapıyı gezmek istedięimi belirttikten sonra savcılık ofisinden bir personel bana eřlik etmiřtir. Bu sre zarfında mahkeme personelinden aynı zamanda mahkemeler hakkında bilgi alınmıřtır. Zira danıřma masalarında yer alan brořrler Bořnaka olup İngilizce bilgilendirme bulunmamaktadır.

Saraybosna Adliyesi, kanton mahkemesinden nce birinci derece yargılamanın yapıldıęı kent mahkemesidir. Yapı ierisinde ceza mahkemesi, hukuk mahkemesi, iř, aile, ticaret mahkemeleri bulunmaktadır. Giriř blmnden sonra yapı ierisinde katlar arası ulařım byk, tarihi ve mermer merdivenler ile saęlanmaktadır. Giriř blmnde 3 byk mahkeme salonu bulunmakta bu mahkeme salonlarının nnde ise eski bir mahkeme salonu mobilya grubu bulunmakta nlerinde kırmızı bir řerit bulunmaktadır. Saraybosna Adliyesi, 1. Dnya Savařı'nın bařlamasına sebep olarak gsterilen Avusturya Macaristan Arřidk Suikastı'nın gerekleřtirildięi cadde zerinde bulunmaktadır. Suikastta rol olan Sırp milliyetilerinin yargılandıęı duruřma salonunda kullanılan mobilyalar, aynı oturum ve yerleřim dzeni korunarak bu aık galeride sergilenmektedir.

Bu alanın hemen arkasında Saraybosna Adliyesi'nin en büyük mahkeme salonu bulunmaktadır. Mahkeme salonunda iki aşamalı kapı bulunmaktadır. İlk aşamada herhangi bir kontrol bulunmamakta olup isteyenler bu bölüme oturarak görüntülü ve sesli yayın yapılan televizyonlardan içerideki duruşmayı takip edebilmektedirler. İkinci aşama kapıdan ise yalnızca personel, taraflar, avukatlar, tanıklar gibi yargılamanın öznesi olan kişiler geçmektedir. Böylece hem duruşma seyrinin güvenliği sağlanmakta hem de taraf olmayan bireylerin de adalete erişimi sağlanmaktadır.

Yapıda her katta bulunan duruşma salonlarını o katta bulunan mahkemeler paylaşımlı olarak kullanmaktadır. Duruşma salonlarının önündeki hangi zaman diliminde hangi duruşmanın yapılacağı yazmaktadır. Eşlik eden personel ile birlikte bir ceza davasının duruşmasına girilmek istenmiştir. Duruşmanın başlayacağı saatte taraflar duruşma salonunun önüne gelmiştir. Duruşma salonu bu saatten önce kilitlidir. Duruşmayı gerçekleştirecek olan hakim gelerek kilitli salonun kapısını açtıktan sonra, taraflar ve biz izleyiciler içeriye girdik. Dava konusunun hırsızlık olduğu belirtilerek, mahkeme personeli tarafından bana çeviri yapılarak duruşmada yaşananlar aktarılmıştır. Hakim yüksek bir pozisyonda otururken iddia ve savunma makamı hakimin sağında ve solunda eşit yükseklikte bulunmaktadır. Ayrıca sanık da ayrı bir bölümde değil savunma avukatının yanında oturmaktadır. Taraflar birbirleri ile iletişime imkan verecek şekilde arada önemli bir mesafe farkı bulunmadan ancak güvenlik ihlali yaratmayacak şekilde bir konumlandırılmadadır. Tarafların beyanları alındıktan sonra duruşmaya sonraki celse için tanıklar davet edilerek duruşma ertelenmiştir.

Duruşma dışında mahkeme personeline teşekkür edilerek yapıyı bir süre tek başıma gezmek istediğim söylenerek, yapıdan ayrılmadan önce teşekkür için yanına geleceğim belirtilmiştir. Başka katlara geçilerek duruşma yapılan salonların önüne gidilmiş ve herhangi bir güvenlik kontrolü ya da sınırlama olmadan duruşmayı izlemek üzere içeri girilebildiği anlaşılmıştır. Her katta koridor başlarında güvenlik

mensupları olmasına rağmen, elimde not defteri ile her kapının önünde durup not almama rağmen hiçbir sorgulama yapılmamıştır.

Yapı içerisinde her katta camekanlı danışma bölümleri bulunmakta, bu bölümlerin yanında kiosklar yer almaktadır. Kiosklarda bilgilendirici açıklamaların yer aldığı, mahkemelerin nerede olduğu, duruşma salonlarında hangi duruşmaların görüleceğinin bilgisinin verildiği anlaşılmıştır. Kiosklarda, koridor girişlerinde ve katlarda yer ve yön bildiren işaretler bulunmaktadır.

Binada bulunan ana merdivenlerin kata ulaştığı noktalar duruşma salonları bulunmakta, bu alandan devam eden iki koridor ile kanatlarda yer alan bloklarda ise mahkeme ofisleri ve hakim odaları yer almaktadır. Böylece duruşmaya gelen tarafların yalnızca ana bölümde kaldığı, işi olan kişilerin koridorları kullanarak ofislerin bulunduğu bloklara geçtiği anlaşılmıştır. Bu geçişlerde herhangi bir kısıtlama bulunmamaktadır. Duruşma salonlarının bulunduğu camlar dış cepheye bakmakta olup bu camlar buğuludur. Doğal ışıktan faydalanılıyor olsa da güvenlik sebebiyle camların buğulanması tercih edilmiştir. Çalışma ofislerinin bulunduğu bölümlerde ise bu yönde bir uygulama bulunmamaktadır. Gözlemin sona erdirilmesinden sonra adliye personeline teşekkür edilerek yapıdan çıkılmıştır.

Saraybosna Adliyesi, 18 Nisan 2018 Çarşamba

Barcelona Adliyesi Gzlem Notları, 30 Mayıs 2018 arşamba

Otelimin bulunduęu Paral-lel bölgesinden bir cadde boyunca bisiklet ile yol alarak Barcelona şehrinin önemli meydanlarından Plaça d’Espanya’ya ulaştım. Bu meydandan çıkan ana caddelerden biri olan Gran Via de les Corts Catalanes üzerinde bulunan Barcelona Adliyesi’ne (Ciutat de la Justicia) 30 Mayıs 2018 arşamba günü saat 14.00’te ulaştım. Farklı bloklardan oluşan yapı kampüsüne geldiğimde bisikletimi kaldırım üzerinde bulunan bir yere bırakacağımı düşünüyordum. Ancak yapıların bulunduğu parselde yapıların arasındaki alanlarda yaya hareketini kısıtlayan herhangi bir duvar ya da çit bulunmuyordu. Gezeceğim yapıyı anlamak adına parsel içerisinde binaların arasında bisiklet ile gezmeye devam ettim. Yapılar arasında bireylerin dolaşımına izin veren bir tasarım ile binalar konumlandırılmıştı. Bu bölümlerde bireylerin oturabileceğı banklar ve bir kafe bulunuyordu. Parsel içerisinde gezip binaların konumlandırılışını daha iyi anladıktan sonra parselin dışına çıkarak bisikletimi bıraktım.

Barcelona Adliyesi RIBA altın madalya ödüllü mimar David Chipperfield tarafından tasarlanmış bir yapı. Çağlayan Adliyesi gibi şehre yayılan adliyelerin birleştirilmesi projesinin bir ürünüdür. Kampüse gelindiğinde bir devlet kurumuna değil de çok uluslu bir teknoloji şirketinin genel müdürlüğüne gelmiş gibi bir hissiyat yaratıyor. Genelde adliyelerde bulunan kasvetli ve soğuk görünüm yerine daha erişilebilir bir hissiyat verdiğini söylemek gerekir. Yapının ana girişlerinden birinden güvenlik kontrolüne girdim. Camdan yapılmış şeffaf ve erişilebilirlik hissiyatı veren bir girişti. Güvenlik aşamalarında farklı bir uygulama bulunmamaktadır. Bu alandan girildiğinde kampüste bulunan farklı yapıların ortasında bulunan cepheleri camdan tasarlanmış modern ve aydınlık bir bölüme girilmektedir. Bölümün ortasında çok büyük bir danışma masası alanı bulunmaktadır. Dikdörtgen şeklindeki bu masanın etrafında en az 10 personel bulunmaktadır. Yapıya gelen bireyler buraya başvurarak gerçekleştirmek istedikleri işlemi söylemekte ve kendilerine ilgili bloğa girmelerine imkan sağlayan bir kart verilmektedir. Bu kart ile ilgili binanın girişine gidilmekte, kart

okutulmakta ve tekrar bir güvenlikten geçilmektedir. Güvenlikten geçildikten sonra asansörler kullanılarak katlara çıkılmaktadır.

Katlarda bulunan mahkeme ofisleri arasında duvarlar ve kapılar bulunmamaktadır. Kata ulaşıldığında uzun bir koridor ile açık ofislere ulaşılmaktadır. Asansörden kat sonuna kadar devam eden bu koridorun sağında ve solunda bankolar bulunmakta bu bankoların arkasında ise açık ofis çalışma alanları ile mahkeme ofisleri yer almaktadır. Ofislerin arasında cam cepheleri iç odalar ile duruşma salonları yer almaktadır. Camlar belli bir seviyeye kadar buğuludur. Duruşma salonları ortak kullanım alanlarıdır. İçerisinde taraflar eşit seviyelerde oturmaktadır. Duruşma salonundan ziyade toplantı odası izlenimi yaratılmıştır. Açık ofis kullanılması sebebiyle kat içerisinde dolaşım sağlarken gün ışığına her zaman ulaşılmaktadır.

Yapı grubunda 240.000 m2 kullanım alanı ihtiyacı bir dizi ayrı ama birbirleriyle ilişkili bloklara bölünerek yaratılmıştır. Bu kullanım şekli adliyelerin katı ve monolitik imajının kırılmasına katkı sağlamıştır. Ana girişle dahil olunan merkezi binadan 4 ayrı mahkeme binasına ulaşılmaktadır. Bu binalarda ceza mahkemeleri, hukuk mahkemeleri, idari mahkemeler ve savcılık birimleri yer almaktadır. Merkezden dahil olunan dört binanın haricinde bağımsız dört yapı daha bulunmaktadır. Bunlardan biri adli hizmetler binası, diğeri adli tıp binası, diğeri ikisi ise ticari merkez ve konut binasıdır. Adliyeye gelen bireylerin ilk olarak dahil olduğu merkez binada geniş ve aydınlık koridorlar ve çok sayıda bekleme alanı bulunmaktadır. Merkez binadan ihtiyaca göre bireylerin dağılması ile yargı mensuplarının, sanıkların ve vatandaşın birbirinden ayrı tutulması için doğru bir dolaşım sistemi için öngörülmüştür. David Chipperfield'ın bu projesi 2002 yılında yapılan bir yarışmada seçilmiş. Bu yarışmada aynı zamanda AİHM ikonik binasının ve tez içerisinde değerlendirilen Bordeaux Adliyesi'nin mimari Richard Rogers'ın projesi de yer almaktaymış.

Barcelona Adliyesi, 30 Mayıs 2018 Çarşamba

İNTERNET KAYNAKLARI

Url-1 Türkiye'de Mahkeme Yönetimi Sisteminin Güçlendirilmesi Projesi, Council of Europe, Proje Hakkında Detaylı Bilgi İçin Bkz., <https://www.coe.int/tr/web/ankara/support-to-the-court-management-system-in-turkey-p_p_id-56_instance_aviofdzjaar-p_p_lifecycle-0-p_p_state-normal-p_p_mode-view-p_p_col_id-column-1-p_p_col_count-2>

Url-2 <<http://www.mad.uscourts.gov/boston/pdf/BostonPanels.pdf>>

Url-3 <<https://www.archdaily.com/105945/durham-consolidated-courthouse-wzmh-architects>>

Url-4 <<http://www.riccigreene.com>>

Url-5 <<https://www.rsh-p.com/projects/bordeaux-law-courts/>>

Url-6 <<https://www.rsh-p.com/projects/antwerp-law-courts>>

Url-7 <<http://www.hurriyet.com.tr/gundem/ergenekon-mahkemesi-protestolarla-basladi-10163115>>

Url-8 <<https://odatv.com/tum-bu-davalar-neden-silivride-gorulmemeli-1712101200.html>>

Url-9 <<https://tr.euronews.com/2019/06/24/gezi-parki-davasi-basladi-kimler-yargilaniyor-saniklar-nerede-iddianamede-neler-var>>

Url-10 <<https://www.dw.com/tr/silivride-ilk-15-temmuz-davasi/a-36917791>>

Url-11 <<https://twitter.com/tariktolunay/status/1181488332569747456>>

Url-12 <<https://www.gazeteduvar.com.tr/gundem/2019/10/08/gezi-durusmasinda-cizgiye-de-yasak-geldi/>>

Url-13 Türkiye'de Mahkeme Yönetimi Sisteminin Güçlendirilmesi Projesi, Council of Europe, Proje Hakkında Detaylı Bilgi İçin Bkz., <https://www.coe.int/tr/web/ankara/support-to-the-court-management-system-in-turkey-p_p_id-56_instance_aviofdzjaar-p_p_lifecycle-0-p_p_state-normal-p_p_mode-view-p_p_col_id-column-1-p_p_col_count-2>

Url-14 KESKİN, Gül; İstanbul'un Adalet Sarayları, Arkitera, bkz. <<https://v3.arkitera.com/h21545-istanbul-un-adalet-saraylari.html>>

Url-15 <https://davidchipperfield.com/project/city_of_justice_barcelona>

Url16 KOCA, Feray; Muğla'da Osmanlıdan Cumhuriyete İdari Merkezin Sembolü: Hükümet Konakları, Mimarlık Dergisi, sayı 389. Bkz: <<http://www.mimarlikdergisi.com/index.cfm?sayfa=mimarlik&DergiSayi=403&RecID=3921>>

Url-17 ÖZLER, Özgül Acar; Neoliberal Politikaların Kentsel Planlamaya Etkisi: Ankara Çeper Alanı Üzerinden Bir Değerlendirme, Mimarlık Dergisi, sayı: 408, sf. 28. bkz: <<http://www.mimarlikdergisi.com/index.cfm?sayfa=mimarlik&DergiSayi=422&RecID=4761>>

Url-18 ACER, Özlem; İkinci Ulusal Mimarlık Akımı, sf. 3 bkz: <https://www.academia.edu/4377038/II.ULUSAL_M%C4%B0MARLIK_AKIMI_%C3%96ZLEM_ACER>

Url-19 <<http://www.istanbul.adalet.gov.tr/index.php?s=adaletsarayi>>

Url-20 <<https://www.hsk.gov.tr/Eklentiler/Dosyalar/f034f8bf-0834-42c8-8fb0-4270b6cfe09e.pdf>>

Url-21 <<http://www.istanbul.adalet.gov.tr/index.php?s=mahkemeler>>

Url-22

<<http://www.adalet.gov.tr/duyurular/2007/mart07/vatandas/vatandas.html>>

Url-23 <<https://www.architecture.com/awards-and-competitions-landing-page/awards/royal-gold-medal/royal-gold-medal-2019>>

Url-24 <<https://www.coe.int/en/>>

Url-25 <https://twitter.com/echr_press>

Url-26 <<http://www.mimdap.org/?p=5132>>